

Olleme Bubbelsbröder Session 2008/2009

Leev Fastelovends Jecke, et es widder so wick – die 5. Jahreszeit ist da und eine neue Session beginnt.

Wie auch in den vergangenen Jahren, haben wir ein schönes Programm auf unseren Veranstaltungen für Sie zusammengestellt.

Aber auch die eine oder andere Neuerung werden wir Ihnen in dieser Session bieten können. Neugierig geworden? Dann schnell en Kaat für de Saal bestellt. 02255-952651 oder: info@bubbelsbroeder.de.

Alle Jecke ne schöne Fastelovend und vell Spass mim neue Sessions-Heft.

Inhaltsverzeichnis

Lesen Sie in diesem Heft:

Terminvorschau	3	Unsere Gardetanzgruppe	48
Grußwort des Präsidenten	5	Unsere Showtanzmädels	49
Ein Vorwort	6	Neue Uniformen	51
52. Kinder-Prinzenpaar	9	Danke Annemie	53
Unsere neue Pagin	11	Rückblick auf den Weibertag	54
Ursprung des Ollheimer Karnevals	13	Club der Wiessfräck	57
Olleme Kinder-Tollitäten	16	Die 2 der Geschäftsstelle	58
Prinzenpaare	17	Kinderprinzenpaar	59
Michael Meyer	18	Freunde und Förderer	60
Eintrittserklärung	19	Kostümsitzung	63
5. Jahreszeit hat begonnen	21	Kindersitzung / Teeny Disco	65
Ordensfest	23	Ollheimer Weihnachtsmarkt 2007	67
Ehrensensatoren	24	D'r Zoch kütt / Anmeldung	69
Neues vom Senat	25	Vorstand	71
Senat	27	Jugend, Musik und Tanz	74
Senatsausflug	28	Jugendförderung	75
60. Geburtstag (W. Hein)	30	Goldhochzeit (L. & A. Hostnik)	77
Hochzeit (M. Lütz)	31	???	79
Jahrestour Wiessfräck	32	Jubiläumsorden	81
Daniela Sass	37	Hochzeiten (Kempen, Fraggle)	83
Sylvia Meyer, Janine Rech	39	Fahrradtour	85
Gabi Rottmann, Carmen Zeyen	41	Wanderung der Bubbelschwestern	86
Unsere zwei Birgitts	43	Musik maache määt Spaß	88
Steffi Esser & Claudia Orth,		Zeitungsartikel	91
Claudia Flatten	45	Mitgliederliste	98
Unsere Tanzmariechen	46	Impressum	103

Peter Kastenholz

Inh. Mario Rohloff



**Tanzsport,
Karnevals- und
Schneidereibedarf
Stoffe, Kurzwaren
Kostüme und
Singer+Pfaff Nähmaschinen**

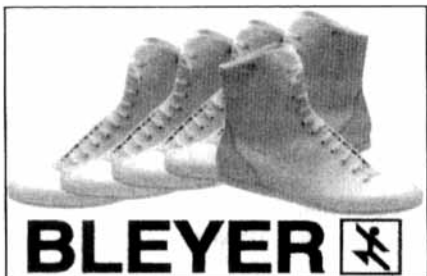

**Berta-von-Suttner-Platz 2-4
53111 Bonn
Telefon 0228-656858
Fax 0228-634284**

**Industrie Park Odendorf 29
53913 Swisttal-Odendorf
Telefon 02255-950328
Fax 02255-950329**

Olleme Bubbelsbröder

Session
2008/2009

Terminvorschau 2008/2009

11.11.08	19:11 Uhr	Dorfhaus	Grosse Karnevals-PARTY
21.11.08	19:30 Uhr	Dorfhaus	Ordensfest der Bubbelsbröder (bes. Einladung)
07.12.08	13:00 Uhr	in + am Dorhaus	Weihnachtsmarkt
17.12.08	19:00 Uhr	Geschäftsstelle	Kartenvorverkauf für den 23.01.09
23.01.09	19:11 Uhr	Dorfhaus	Kostümsitzung
31.01.09	18:00 Uhr	Dorfhaus	Teenyparty
04.02.09	19:00 Uhr	Geschäftsstelle	Vorverkauf für die Webersitzung
07.02.09		Dorfhaus	Seniorenitzung
08.02.09	10:30 Uhr	Kirche	Prinzenpaar Messe
08.02.09	14:30 Uhr	Dorfhaus	Kinderkostümfest
19.02.09	15:00 Uhr	Dorfhaus	Webersitzung

Karnevalsdienstag

24.02.09	12:30 Uhr	Zünftiger Prinzentreff im Dorfhaus
	14:00 Uhr	Großer Umzug mit anschl. Karnevalsparty



HEIN

STEUERBERATER

**„Wenn der Wind des Wandels weht,
bauen die einen Mauern und die anderen Windmühlen.“**

(Chinesisches Sprichwort)

...und wir bauen für Sie Windmühlen!!

Es ist nicht das Bestreben unserer Kanzlei, in Problemsituationen den Kopf hängen zu lassen, sondern sich gemeinsam mit unseren Mandanten den Problemen anzunehmen, um ein optimales Ergebnis zu erwirken.

Als mittelgroße Kanzlei engagieren wir uns seit über 30 Jahren überregional als kompetenter Berater und Partner und stehen Unternehmen jeglicher Rechtsform, Selbstständigen, Privatleuten, aber auch Verbänden und Vereinen treu zur Seite.

Unser Konzept?

1. Qualifikation unserer Mitarbeiter/innen
2. Mitarbeit unserer Mandanten
3. Zusammenarbeit mit unseren Kooperationspartner
4. Faires Preis-/Leistungsgefüge
5. Persönliche Nähe zu unseren Mandaten

Neben den üblichen Tätigkeiten eines Steuerberaters bieten wir Ihnen zudem noch weitere Leistungen an: z. B.

- Betriebswirtschaftliche Planungen und Kontrolle
- Gründungs- und Existenssicherungsberatung
- Beratung bei Förderungsmitteln und Zuschüssen
- Betreuung bei Finanzierungsfragen und Bankgesprächen

Steuerberatung Wilfried Hein

Internet: www.steuerberatungsbuero-hein.de

53879 Euskirchen, Charleviller Platz 29
Tel.: 0 22 51/94 40-0, Fax: 94 40-99

53909 Zülpich, Frankengraben 14
Tel.: 0 22 52/94 09-0, Fax: 94 09-13

53913 Swisttal, Breite Straße 71
Te.: 01 78/3 35 05 31

Grußwort des Präsidenten



Liebe Mitglieder, Freunde und Gönner der Bubbelsbröder!

Zum 29. Mal soll dieses vorliegende Bubbelsbröderheft unsere Mitglieder, Freunde und Gönner mit aktuellen Informationen und Terminen versorgen. Mit dieser Ausgabe wollen wir – wie bisher – über die vergangene Session berichten und einen Ausblick auf unsere kommenden Veranstaltungen und Termine geben. Außerdem möchten wir Ihnen auch jetzt wieder verschiedene Aspekte und Aktivitäten aufzeigen, die unser reges Vereinsleben dokumentieren und so versuchen, Sie sowie Freunde und Bekannte mit unserem Brauchtum vertraut zu machen und laden Sie herzlichst zu unseren Veranstaltungen ein.

Bitte helfen Sie uns, bereits jetzt bei Freunden und Bekannten für unsere Veranstaltungen zu werben und beteiligen Sie sich rege an dem Kartenvorverkauf.

Wir wollen an dieser Stelle allen aktiven Helferinnen und Helfern sowie unseren vielen Besuchern für ihre Verbundenheit unseren Dank aussprechen. Ein besonderer „DANK“ gilt natürlich unserem Prinzenpaar mit seinen Pagen sowie den Eltern!

So schön Sommer, Sonne und auch der Winterurlaub sein mag, viele freuen sich doch immer wieder auf die kommende 5. Jahreszeit.

Deshalb werden wir Ihnen auch in diesem Jahr das bieten, was seit vielen Jahren von unseren Freunden und Gästen honoriert wird:

Ein Feuerwerk der guten Laune „Zünftig + Preiswert + Gut“.

Lassen Sie den Blick in dieser Festschrift nicht nur auf das vergangene Jahr schweifen, sondern freuen Sie sich auf das, was wir Ihnen auch künftig bieten wollen.

Vergessen Sie nicht, unsere Veranstaltungen zu besuchen und bringen Sie Ihre Freunde und Bekannten mit. Sie werden es nicht bereuen.

Mit freundlichem Gruß

Wilfried Hein

– Präsident –

Session
2008/2009

Olleme Bubbelsbröder

Ein Vorwort

Liebe Mitglieder, Freunde und Gönner der Bubbelsbröder. In der letzten Mitgliederversammlung habe ich vorgeschlagen, die Mitgliederinformationen wieder durch etwa 4 Rundschreiben/Newsletter pro Jahr zu verbessern. Wir wollen die alte Tradition des „Bubbelsbröder-Boten“ wieder aufnehmen und Sie alle in unser Geschehen und unsere Vorstellungen einbinden.

Unsere beiden „unsichtbaren Hilfen“ in der Geschäftsstelle Rike und Anke werden deshalb diese Initiative in die Hände nehmen und durch Unterstützung der einzelnen Formationen und den Vorstandsmitgliedern Sie bestens informieren. Aber auch Sie können sich mit Ratschlägen und Kritik einbringen.

Da wir uns aber auch vorgenommen haben, Sie etwas mehr zu sensibilisieren mit den Themen, die uns beschäftigen, ohne dass Sie als Mitglied dies registrieren, möchte wir heute einmal beginnen, mit dem Thema der Haftung.

Sicherlich für viele ein Thema für private Überlegungen, aber dass wir auch als Verein damit große Probleme lösen müssen, ist sicherlich weitgehend unbekannt. Nicht nur unsere eigenen Veranstaltungen, insbesondere der Karnevalsdienstags-Umzug, aber auch unsere Sitzungen und sonstige Veranstaltungen müssen gegen Sach- und Personenschäden abgesichert sein. Keiner kann erwarten, dass der Verein oder gar Vorstandsmitglieder diese Risiken unabgesichert eingehen.

Sie alle können sich vorstellen, dass jeder Veranstalter für Schäden haftet, die nachweisbar sind, wenn man gegen obliegende so genannte „Verkehrssicherungspflichten“ verstoßen hat, oder ein „Organisationsverschulden zur Last gelegt werden kann“.

Alles was sich so einfach anhört, ist jedoch sehr kompliziert. „So liegt ein Verstoß gegen Verkehrssicherungspflichten vor, wenn der Veranstalter nicht oder nicht in ausreichendem Maße geeignete, zumutbare Vorkehrungen gegen nahe liegende Verletzungen von Rechtsgütern durch Veranstaltungsteilnehmer oder bei der Veranstaltung eingesetzte... Getroffen hat, um damit u.a. Zuschauer, aber auch Mitwirkende vor vermeidbaren Gefahren zu bewahren“.

Sie können sich vorstellen, dass dieser reine Gesetzestext etwa bei Umzügen bereits definiert ist. So wird gesagt, dass u.a. durch den Einsatz einer ausreichenden Anzahl von „geeigneten“ Ordnungshütern Vorkehrungen zu treffen sind. Es gibt weitere Erläuterungstexte zu dieser Passage, dass die „Ordnungshüter mit den besonderen Gefahren eines Umzuges vertraut gemacht sein müssen“. Wenn das alles lupenrein erfüllt ist, dann haftet der Veranstalter nicht. Soweit so gut – aber Praxis!?

Wir versuchen, diese Problem zu lösen, indem wir für jeden Zug etwa 30-35 Ordner engagieren. Das bedeutet, dass wir im Zweifelsfalle die Begleiter entlohnen müssen (sicherlich nachvollziehbar), denn sie verzichten oft stundenlang auf den Spaß des Karnevals.

Olleme Bubbelsbröder Session 2008/2009

Nur dann haften wir nicht für Schäden, die beispielsweise Zuschauern entstehen, durch Wurfmaterial von Zugteilnehmern oder durch Ausrutschen auf Müll, der von den Wagen geworfen wurde. Ein überhöhtes Überwachungs- und Sicherheitsproblem ergibt sich, wenn bei engen Gassen ein überhöhtes Risiko entsteht und man überhöhten Pflichten ausgesetzt ist. Auch die Zugteilnehmer müssen informiert werden, wann Süßigkeiten geworfen werden dürfen oder nicht. Es gibt allerdings ein Urteil, „dass es üblich und allgemein bekannt sein sollte, dass jeder Zuschauer sich auf diese Risiken einrichten muss“. Ein erfreuliches Urteil.

Ein Verschulden wird uns dann sicherlich vorgeworfen, wenn wir bei der Planung und bei der Durchführung der Veranstaltung (vermeidbare) Fehler gemacht haben. „Aber, wer kann das vor Gericht auslegen“. Wir versuchen unser Bestes zu tun, müssen aber trotzdem eine entsprechende Haftpflichtversicherung abschließen.

Ein zweites Thema ist die Unfallversicherung für den Fall, dass Eltern, Betreuerinnen und Trainer oder auch sonstige Aktive unseres Vereins aktiv tätig werden und Kinder transportieren oder selber zu Veranstaltungen fahren. Auch hier kann es zu Situationen kommen, die unverschuldete Unfälle hervorrufen. Beide Problembereich haben wir abgesichert, indem wir eine entsprechende Haftpflichtversicherung und Unfallversicherung abgeschlossen haben. An dieser Stelle darf ich Ihnen einmal mitteilen, dass von Ihrem Jahresbeitrag alleine EUR 4,20 und EUR 1,80 für diese Beträge abgezweigt werden.

Ich denke, dass dieses als Sicherheit für den Verein, für die Vorstandsmitglieder, aber auch insbesondere für unsere aktiven Mitglieder und Helferinnen und Helfer ein Instrument der Absicherung ist und dieses auch einmal allen mitgeteilt werden sollte, ich denke weiter, dass sich dadurch der Jahresbeitrag von 25,00 schon relativiert.

Mit freundlichem Gruß

Wilfried Hein

– Präsident –



EDEKA - märkte

**Oliver
Fischenich**

**Öffnungszeiten:
Mo. - Sa. 8.00 - 21.00 Uhr**



**Kölner Str. 83 - 85
53913 Swisttal - Heimerzheim
Tel. 02254/ 75 54
und
Kuchenheimer Str. 77
53881 Euskirchen-Kuchenheim
Tel. 02251/ 57 102**

Olleme Bubbelsbröder Session 2008/2009

Unser 52. Prinzenpaar

Prinz Marius I. und Prinzessin Migon I.



**Der Zoch, der geht das ist doch klar,
genauso wie vor 80 Jahr!**

Hallo,

ich bin Marius Wagner aus Rheinbach, bin 11 Jahre alt und habe die Ehre dieses Jahr Euer Kinderprinz zu sein.

Ich bin eine echte Stimmungs- und Sportskanone. Ich singe gerne, aber am liebsten mit Michael Wendler und Dj Ötzi oder den Hühnern.

Ich freue mich riesig auf die Session, bei der Papa, meine Schwester Marina und meine beiden Hunde immer mit dabei sind. Ein ganz besonderes Dank bekommt meine Mama, die mich auch immer begleitet, obwohl sie im Rollstuhl sitzt.

Hallo liebe Leute,

ich bin Eure diesjährige Karnevalsprinzessin Mignon I. Wie auch der Prinz, wohne ich in Rheinbach. Ich bin 10 Jahre alt und besuche die 5. Klasse des Städtischen Gymnasiums in Rheinbach. Meine Hobbies sind singen, tanzen und reiten (alles was eine Prinzessin so macht...).



Leev Fründe,

wat han mer nit ald all jesinn

Prinze, Räuber, welde Feen

Och diss Johr verkünde mer

Dä Frohsinn klopp an unsre Dür

Jefiert weed hee un ünverall,

mir wönsche Dich ne dollle Karneval

Üür VR-Bank Rhein-Erft eG

 VR-Bank Rhein-Erft eG

Steinweg 29 - 50321 Brühl
Tel.: 02232 505-0
Fax: 02232 505-199
Mail: info@vr-bank-rhein-erft.de
www.vr-bank-rhein-erft.de

Olleme Bubbelsbröder

Session
2008/2009

Unsere neue Pagine

Für unsere Pagine Marina Wagner brauchen wir noch einen Begleiter, der im nächsten Jahr an ihrer Seite Prinz werden möchte. Wenn ein Junge im Alter von 9–11 Jahren Spaß am Karneval hat und dies möchte, der melde sich bitte bei Monika Eich unter der Telefonnr. **02255/31377** oder sendet uns eine E-Mail an **info@bubbelbroeder.de**



Floristik

Karl Euskirchen

- Hochzeitsfloristik
- Adventsfloristik
- Trauerfloristik
- Dekorationen für alle Anlässe

Birkenallee 14
53913 Swisttal-Heimerzheim
Telefon 0 22 54 / 67 88

Schnittrosen
aus eigenem Anbau!

Öffnungszeiten:

Mo. 9.00 – 12.30 Uhr
Di.–Fr. 9.00 – 12.30 Uhr
14.30 – 18.30 Uhr
Sa. 9.00 – 13.00 Uhr





Kompl. Badrenovierung aus einer Hand
Sanitär - Heizung - Elektro incl.
aller Nebenarbeiten

Kommen Sie zu uns -
Wir beraten Sie und das tun wir gern!

Beratung - Verkauf - Verlegung
Mo.- Fr. 7.30 Uhr - 18.00 Uhr, Sa. 9.00 Uhr - 13.00 Uhr

53919 Weilerswist-Müggenhausen, Rheinbacher Straße 59
Telefon: 02254/81952 oder 81953

Autobahn A61 - Abfahrt Heimerzheim - 1 km Richtung Euskirchen
erste Straße rechts (nach 800m linke Seite)

Olleme Bubbelsbröder Session 2008/2009



Ursprung des Ollheimer Karnevals

In den Jahren 1927/1928

Hier bestand der Zoch aus einem Handwagen, der durch das Dorf gezogen wurde. Die Federführer waren damals Wilhelm Schümbgen, Josef Bertram und Jakob Lanzerath (genannt der „Depp“). Willi Schneider, Josef Prinz und Theodor Esser zogen damals mit dem Handwagen durch das Dorf. Wer Lust hatte, konnte sich in bunter Bekleidung bzw. Maskierung anschließen – das machten die Schulkinder mit Begeisterung.

An Weibertag liefen die Männer den Frauchen nach und machten sie im Gesicht mit Ruß schwarz.



In den Jahren 1929-1935

Nun ging Wilhelm Schümbgen mit einem Zigeunerwagen durch das Dorf. Die als Zigeuner verkleideten Zugteilnehmer machten durch „organisieren“ ihrem Namen alle Ehre. Auf dem nicht mehr wieder zuerkennenden Milchwagen hatten 10 Personen platz. Die Kinder konnten sich der Gaudi anschließen und man organisierte von Haus zu Haus: Braten, Mutzen, Wurst, Schnaps usw.

Session
2008/2009

Olleme Bubbelsbröder



In einem kleinen Häuschen, das an der Kirche aufgebaut worden war, verkaufte man während und nach dem Zug Reibekuchen.

Auch damals waren die Zugvorbereitungen schon langwierig. Man traf sich vorher jeden Abend bei Schümbgens. In den Jahren vor und auch noch kurz nach dem Krieg, war morgens der Höhepunkt „das Fangen“. Alle die an dem mit Stroh und Brettern selbstgebauten Häuschen vorbei kamen, wurden eingefangen. Sie mussten dann 0,20 RM (Reichsmark) bis 0,30 RM bezahlen. Dafür wurde dann ein Korn (Schnaps) ausgedient. Bei aufkommendem Widerwillen wurden die Leute mehrmals eingefangen. Notfalls wurden sie gefesselt oder bei nicht eingelöstem Geldversprechen von zu Hause abgeholt.

Vor dem Krieg passierte es auch, dass sich Paul Virnich sein Jackett für den „Köttzoch“ linksherum anzog. Dann hing er seinem Ackergaul die Kutsche an; sie wurde früher „Jick“ genannt.

Er holte dann seine Freunde Fritz Derkum und Peter Schmitz ab. Wenn die Fahrt zu temperamentvoll wurde, „schlochen se de Jick“. Die Kutsche schlug um und die Landung war natürlich sehr schmerzlich.

Am Zoch beteiligte sich auch oft der „Ätzebär“, das war ein mit Stroh bis zur Unkenntlichkeit eingewickelter Mensch, der mit den Ketten rasselte und tanzte. Zu dem Bär gehörte natürlich auch ein furchteinflößender Antreiber, der den Bär tanzen ließ, dann wieder zu Raison brachte und dafür Geld einsammelte. „Er hätt jekött“ = er hat um Geld gebeten.

Die „Zoch-Ideen“ waren in den ersten Jahren die Zigeunerwagen

- 1934 – Der Erbhof
- 1935 – Liebeslaube
- Später – Kölner Zoo (Krokodile, Ziegen, Hühner, Säue)

Olleme Bubbelsbröder

Session
2008/2009

- „Wir suchen einen Lehrer“ (wahrscheinlich nach 1950)
- Die Zigeunerwagen waren zu dieser Zeit immer dabei, das war Tradition.

Bezüglich des Themas „Kölner Zoo“ ist noch zu sagen, dass bei Schümbgens in mühevoller Kleinarbeit 100 Kaninchenfelle in zwei Bärenfelle verwandelt wurden.

Zu dem Thema „Jahrmarkt“ ist auch noch etwas erwähnenswert: Bei Essersch Willem wurde extra das Scheunentor abgehängt und auf einem Wagen so befestigt, dass daraus mit Hilfe einer mittleren Abtrennung ein Boxing entstand. Der Boxkampf ließ natürlich nicht lange auf sich warten. Die Gegner waren Leo Schmitz und Theo Esser – wer gewann ist unbekannt...

Nach dem Krieg 1947/1954

Der Weibertag entwickelte sich in dieser Zeit folgendermaßen: Die „Möhne“ zogen vor dem Kaffeetrinken durch das Dorf, dabei haben sie „jekött“. Gefragt waren Naturalien, Plätzchen, Mutzen, Wurst etc. Sie verkleideten sich in den nachfolgenden Jahren als: Möhne, Zigeunerinnen, Wandertrupp, Hulla-Hupp-Mädchen, Feuerwehr.... Als Initiatorinnen der damaligen Zeit sind folgende Namen

bekannt: Tina Wolfgarten, Anna Heiliger und Maria Hörnig.

Vor der Wirtschaft wurde nun schon donnerstags die Reibekuchenbude aufgestellt. Samstags bzw. sonntags war „der Ball“, dann wurden bei Kneins die von Schümbgen erstellte Dorfchronik (lustiger Jahresrückblick) vorgelesen. Fritz Esser ging in „de Bütt“. Der Elferat wurde von den interessierten Männern bzw. Frauen gebildet. Der karnevalistische Abend wurde mit lustigen Verkleidungen, Blütenreden, Gesang und der Dorfmusik (Tambourcorps) vergnüglich gestaltet. Auswärtige Kräfte waren damals noch ein Fremdwort.

Der „Zoch“ an sich

Er entwickelte sich langsam, denn erst ab 1955 wurde das Pferdegespann, der Handwagen durch den neu entstehenden Kinderkarneval weiterentwickelt. Bis 1955 wurden die verwendeten Karren mit selbstgemachten Girlanden und Tapeten geschmückt oder sie wurden angestrichen, verkleidet und mit einem Motto beschriftet. Auch das Organisieren von Naturalien, die zum Stillen von Durst und Hunger geeignet sind, ist mindestens bis zur Vereinsgründung 1980 noch Tradition gewesen. Gelegentlich gibt es sogar heute noch hartnäckige Auswüchse davon.



Session
2008/2009

Olleme Bubbelsbröder

Olleme Kinder-Tollitäten

von 1955–1978

1955: Bernd I.	(Joisten)	1970: Hans-Josef I.	(Hostnik)
1956: Kurt I.	(Hörnig)	und Gerda I.	(Faßbender)
1957: Roman I.	(Himberg)	1971: Peter I.	(Nathan)
1958: Hans-Peter I	(Schumacher)	und Monika I.	(Raetz)
1959: Fred I.	(Joisten)	1972: Wolfram I.	(Dietrich)
1960: Hans I.	(Wallenthal)	1973: Josef II.	(Zeyen)
1961: Karl I.	(Hein)	und Heike I.	(Dietrich)
1962: Wolfgang I.	(Bison)	1974: Thomas I.	(Scholz)
1964: Josef I.	(Faßbender)	und Heike II.	(Raetz)
1965: Bert I.	(Schumacher)	1975: Conny I.	(Frechen)
1966: Franz I.	(Springer)	und Gaby I.	(Nöthen)
und Gerti I.	(Schmitt)	1976: Goswin I.	(Flatten)
1967: Stephan I.	(Maintz)	und Gabi II.	(Dietrich)
und Ursula I.	(Imöhl)	1977: Joachim I.	(Raetz)
1968: Helmut I.	(Fischer)	und Jaqueline I.	(Rypzinski)
und Elisabeth I.	(Hostnik)	1978: Jürgen I.	(Knein)
1969: Hermann-Josef I.	(Trimborn)	und Elke I.	(Feuser)
und Marlene I.	(Springer)		

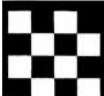

HONDA

Die Formel 1 für Rasenmäher

Vertragshändler

Blumenthal

53913 SWISTTAL-HEIMERZHEIM
Ballengasse 10
Tel. 0 22 54/10 86

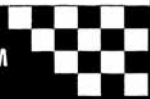

Olleme Bubbelsbröder

Session
2008/2009

Prinzenpaare

seit bestehen der KG von 1980–2008

1981: Mirco I. (Schulte) und Sonja I. (Hörnig)	1995: Sven I. (Frechen) und Alexandra I. (Scheid)
1982: Michael I. (Freischem) und Monika II. (Hensen)	1996: Giuseppe I. (Gallucci) und Janine I. (Rech)
1983: Joachim I. (Schulz) und Nicole I. (Rohloff)	1997: Daniel I. (Rohloff) und Helene I. (Hamm)
1984: Volker I. (Grün) und Anke I. (Freischem)	1998: Dominik I. (Schwammborn) und Michelle I. (Jonas)
1985: Christian I. (Schulz) und Nicole II. (Schumacher)	1999: Sascha I. (Hostnik) und Claudia I. (Flatten)
1986: Rainer I. (Harf) und Sabine I. (Hein)	2000: Christopher I. (Eich) und Caroline I. (Hamm)
1987: Erik I. (Schumacher) und Petra I. (Schumacher)	2001: Philip I. (Chichy) und Stefanie I. (Klassen)
1988: Florian I. (Ahr) und Sarah I. (Faßbender)	2002: Michael II. (Jakobs) und Sabrina I. (Zeyen)
1989: Alexander I. (Mahlberg) und Maria I. (Gallucci)	2003: Dennis I. (Segler) und Mira I. (Rohloff)
1990: Christian II. (Scheid) und Birgit I. (Schumacher)	2004: Luis Alejandro I. (Schöner) und Janine II.
1991: Markus I. (Hofmann) und Silke I. (Dziech)	2005: Daniel II. (Meis) und Alexandra II. (Eich)
1992: Markus I. (Hofmann) und Silke I. (Dziech)	2006: Lars I. (Kübner) und Julia I. (Hamm)
1993: Volkan I. (Ucak) und Andrea I. (Bößmann)	2007: Sebastian I. (Prieler) und Jenny I. (Köhler)
1994: Frank I. (Hofmann) und Melanie I. (Frechen)	2008: Kay I. (Heßler) und Anna I. (Busse)

Session
2008/2009

Olleme Bubbelsbröder

Neuer Geschäftsführer und 2. Vorsitzender der KG Olleme Bubbelsbröder



Hallo Ihr Jecken,

ich möchte mich kurz vorstellen. Mein Name ist Michael Meyer und ich wurde am 21.11.1971 im schönen Euskirchen an der Veybach geboren. Verheiratet bin ich mit einem mömerzheimer Mädchen, wir beiden haben eine 8 jährige Tochter und wohnen in Klein Ollem. Mein Geld verdiene ich als Beamter bei der Berufsfeuerwehr Bonn.

Am Fastelovend nehme ich schon seit meinem ersten Lebensjahr teil und bin ihm bis heute treu geblieben – einmal Jeck, immer Jeck. Auch der Vereinskarneval ist mir nicht ganz unbekannt, ob als Geschäftsführer und Literat der KG Borr oder aktiv bei den Bönnsche Funken-töter, konnte ich so meine Erfahrungen in Struk-tur, Aufbau, und Organisation, aber auch in der Modernisierung des Karnevals machen. Ebenso konnte ich den einen oder anderen Kontakt knüpfen (auch manchmal Klüngeln). Da meine Frau und Tochter im Fastelovend immer ob Jöck waren, habe ich mir gedacht, do määste jetzt och met.

Ein paar Hobbys habe ich auch noch neben dem Karneval. Dann gehe ich ins Fitness-Studio, Laufen oder Fußball spielen in der Alten Herren.

So jetzt genug erzählt.

Ich wünsche uns allen eine super schöne Session und viel Spaß im Fastelovend.

**Nach dem Motto: Et blieb nix, wie et wor.
3x Ollem Alaaf**

Euer **Michael Meyer**

K.G. Olleme Bubbelsbröder e.V.



Präsident
Wilfried Hein
Tel.: 02255-6803 (p)
02251-64400 (d)

Geschäftsstelle
Kanalstr. 1
53913 Swisttal
Tel./Fax:
02255-952651 Q

Eintrittserklärung

Hiermit erkläre ich meine Aufnahme in die K.G. Olleme Bubbelsbröder e.V.

Name: _____ Vorname: _____

PLZ: _____ Ort: _____ Straße: _____

Telefon-Nr.: _____ Geburtsdatum: _____ Aufnahmespende: Euro _____

Beitragsgruppe
(Zutreffendes bitte ankreuzen)

- Einzelbeitrag Familienbeitrag (bitte Namen, Geburtsdatum der Ehefrau bzw. des Ehemannes und der aktiven Kinder angeben)

Wollen Sie oder Ihre Kinder im Verein aktiv mitmachen?
(Zutreffendes bitte ankreuzen!)

- Bubbelschwestern Club der Weiß-Fräck Musikgruppe
 Tanzgruppen
 Sonstiges (bitte angeben) _____

Ort, Datum, Unterschrift: _____

Einzugsermächtigung

Hiermit erkläre ich mich damit einverstanden, daß der Beitrag jährlich von u.a. Konto abgebucht wird.

Konto-Nr.: _____ Bankleitzahl: _____

Bank: _____

Ort, Datum, Unterschrift: _____

Beitragsordnung vom 11.08.2008

- Einzelbeiträge:
Erwachsene und Jugendliche **25 Euro/Jahr**
- Familienbeiträge:
Eltern mit allen ihren aktiven Kindern bis zum Alter von 18 Jahren oder aktiven Kindern über 18 Jahren, falls diese Schüler, Auszubildende, Wehr- bzw. Zivildienstpflichtige oder Studenten sind und ihren 1. Wohnsitz bei den Eltern haben **60 Euro/Jahr**
- Aus sozialen Gründen können aktive Jugendliche durch Beschluß des geschäftsführenden Vorstands von Mitgliedsbeiträgen freigestellt werden.

Raffaellenbank Wellerstswist (BLZ: 37161289) Kto.: 3302591015 – Kreissparkasse Siegburg (BLZ: 37050299) Kto.: 153041421



der moderne Karosserie- und Lackierfachbetrieb

anerkannter Versicherungspartner

Sonderleistungen für Sie:

- Ausbeulen ohne Lackieren bei kleinen Dellen und Hagelschaden
- Expressreparaturen
- Kunststoffreparaturen
- Leihwagen



53913 Swisttal-Straßfeld
Am Berg 2

Tel.: 02251 / 5 15 35

Fax: 02251 / 7 48 22

Olleme Bubbelsbröder Session 2008/2009

Alaaf ihr Jecken! Die 5. Jahreszeit 2007 hat begonnen. Und das haben wir in Ollem wieder kräftig gefeiert. Alexander Schulte hat den schönen Abend in Bilder gefasst.

Lasst den Abend noch mal Revue passieren!



SEIT 1872

Bongartz

Getränkefachgroßhandel



Bitte ein Bit
Bitburger



SEIT 1872

Bongartz

52457 Aldenhoven • Industriestr. 23

Tel.: 0 24 64 / 99 20 - 0 • Fax: 0 24 64 / 99 20 - 112

Besuchen Sie uns auch im Netz unter: www.bongartz.de

Olleme Bubbelsbröder Session 2008/2009

Ordensfest Am Freitag, den 23. November 2007 fand für alle geladenen Mitglieder der KG das alljährliche Ordensfest im Dorfhaus Ollheim statt. Neben der Begrüßung des neuen Prinzenpaares, der Vorstellung des Jahresordens für die Session 2007/2008 und der durch Wilfried Hein verliehenen Orden an alle aktiven Mitglieder des Vereins, wurde auch Präsident Wilfried Hein für 25-jährige Präsidentschaft gratuliert. Weiterhin führten alle aktiven Mariechen ihren Tanz vor und zum Abschluss des Fest's fand eine Verlosung mit tollen Preisen statt. Es war wieder einmal ein gemütliches Fest für alle Aktiven des Vereins.



Session
2008/2009

Olleme Bubbelsbröder

Ehrensensatoren

Daun, Hans Erich

Bauingenieur a.D. und Gönner unserer Gesellschaft

Gallucci, Pasquale

Unternehmer in Bonn,
Mitglied der „Wiess-Fräck“ und Förderer unserer Musikgruppe

Hein, Wilfried

Gründungsmitglied und jetziger Präsident der KG

Kurscheid, Werner

Unternehmer und Bonner Ex-Prinz

Schumacher, Wilfried

Ex-Chef der Ollheimer Feuerwehr und Gründungsmitglied
der KG „Olleme Bubbelsbröder“

G. SURA

KFZ-Meisterwerkstatt

Optische Achsvermessung

**AU für Diesel- und KAT-Fahrzeuge
TÜV-Vorbereitung und Abnahme**

Breniger Straße 1 · 53913 Swisttal-Heimerzheim · Telefon 0 22 54 / 50 29

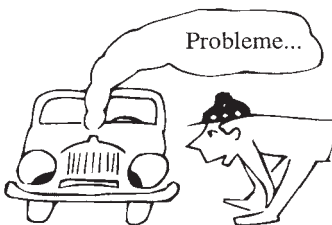

Olleme Bubbelsbröder

Session
2008/2009

Neues vom Senat

In der zurückliegenden Session konnte sich die Gesellschaft der Unterstützung des Senats sicher sein und auch in der kommenden Session wird der Senat seinen Aufgaben innerhalb der KG gerecht werden.

Unser Senator und Präsident der Gesellschaft Wilfried Hein feierte am 24.12.2007 seinen 60zigsten Geburtstag mit einem großen Empfang im Dorfhaus in Ollheim. Natürlich hat ihm auch der Senat zu diesem Anlass herzlich gratuliert.

Die Teilnahme am Dienstagszug in Ollheim war auch in der Session 2007/2008 für alle Mitglieder des Senats obligatorisch. Bei diesem Umzug haben wir den Senatswagen in Form eines Schiffes reaktiviert und auf die vom Festausschuss Bonner Karneval zur Verfügung gestellten Kutsche verzichtet. Wir konnten auch einige Gäste auf dem Wagen begrüßen (Petra Kalkbrenner und Mario Mezger).



Die einzelnen Jugendgruppen der Gesellschaft können auch in Zukunft auf die Unterstützung des Senats zählen.

Der diesjährige Ausflug hat aufgrund von Terminproblemen der einzelnen Mitglieder noch nicht stattgefunden. Wir haben uns entschlossen nach Barcelona zu fliegen. Ein Bericht darüber wird in der nächsten Publikation der Gesellschaft auftauchen.

Der Senat wünscht der Gesellschaft eine erfolgreiche Session 2008/2009, dem neuen Prinzenpaar viel Spaß und Freude bei seinen Auftritten, sowie allen Besuchern der hoffentlich ausverkauften Veranstaltungen unterhaltsame Stunden und viel Vergnügen.

Ollem Alaaf

Hubertus Schmitz

– Senatspräsident –

Gebr. Schmidt - GbR Malermeisterbetrieb

*Malerei • Anstriche
Bodenbeläge
Teppichreinigung
Kunststoffe
Fassadenbeschichtung*

*Ollheimer Str. 53
53913 Swisttal-Ludendorf
Tel. (0 22 55) 46 60
Fax. (0 22 55) 94 90 35*

Mit freundlicher Empfehlung

Rosenfarm M. Johnen

Öffnungszeiten:

Mo-Fr 8.00 bis 12.00 Uhr
14.00 bis 18.00 Uhr
Sa 8.00 bis 13.00 Uhr

Winterpause: Januar



Rosenfarm - M. Johnen
Kölner Straße 130
53913 Swisttal-Heimerzheim

Verkauf Montag-Samstag
Tel.: 0 22 54 / 31 75



Meisterbetrieb

Rheinbacher Heizungstechnik GmbH

Jürgen Lawrenz - Klaus Wolff

Heizung - Sanitär - Lüftung - Solar - Regeltechnik

Boschstr. 24
53359 Rheinbach

Tel.: 0 22 26 - 91 59 69
Fax: 0 22 26 - 91 59 68

Olleme Bubbelsbröder

Session
2008/2009

Bubbelsbröder – Senat



Schmitz, Hubertus (Senats-Präsident)

Bankdirektor und ein guter Freund
der Musik & Tanzgruppen



Hein, Wilfried

Gründungsmitglied & jetziger Präsident der KG



Gallucci, Pasquale

Mitglied der „Wiess Fräck“
und Wirt des Lokals im Stadthüssche in Bonn



Lütz, Manfred (Vizepräsident)

Vizebürgermeister & Unternehmer



Rohloff, Mario

Unternehmer in Bonn und besonderer Förderer
der Musik- und Tanzgruppen

Session 2008/2009 Olleme Bubbelsbröder

Senatsausflug nach Barcelona



Olleme Bubbelsbröder

Session
2008/2009

Senatsausflug

Der diesjährige Senatsausflug führte die Mitglieder und deren Ehefrauen vom 9.10.–12.10.2008 nach Barcelona. Wir flogen am 9.10. gegen Spätnachmittag nach Barcelona um zum Abendessen pünktlich dort zu sein, wobei man bedenken muss, dass die Spanier frühestens um 21.30 Uhr zu Abendessen, so dass wir trotz des späten Fluges eher noch früh im Restaurant waren.

Die kulinarischen Genüsse standen auch diesmal wie üblich bei den Ausflügen des Senats u.a. im Vordergrund. Die Restaurantauswahl traf auch den Geschmack der Mitreisenden. Neben dem Essen hat Barcelona natürlich auch einiges an kulturellen Highlights zu bieten. Nach einer Stadtrundfahrt im Doppeldeckerbus fuhren wir mit der Zahnradbahn und dem Sessellift auf den Montjuïc den höchsten Berg in Barcelona und konnten den herrlichen Ausblick auf die Stadt und den Hafen genießen. Am nächsten Tag war die Besichtigung der Altstadt nebst Kathedrale und Ramblas angesagt.

Hubertus Schmitz

(Senatspräsident)

Fassbender
Sanitär-Gas-Heizung

Josef Fassbender
Installateurmeister

- Sofort Kundendienst für gesamte Haustechnik
- Rohrsanierung in Zu- und Abwasser Leckortung (TV-Kamera)
- Moderne Bausanierung
- Alternative Energiesysteme

Orbachstraße 53
53913 Swistal-Odendorf
Tel. 02255 / 1384
Fax 02255 / 2522

Seit
1972
in Rheinbach

FARHUMANO
ORIENT-TEPPICHE

53359 Rheinbach, Hauptstr. 60, ☎ (0 22 26) 55 11

Session
2008/2009

Olleme Bubbelsbröder

60. Geburtstag von Wilfried Hein

Am 24. Dezember feierte unser Präsident Wilfried Hein seinen 60. Geburtstag in Form eines Empfangs im Ollheimer Dorfhau. Weit über 100 Gäste waren eingeladen und gratulierten ihm. Neben seiner Familie und den vielen Freunden, waren die Tanzgruppe der KG, langjährige Freunde & Sponsoren des Vereins, sowie viele Bekannte der Nachbarvereine da, um mit ihm gemeinsam zu feiern.



Olleme Bubbelsbröder Session 2008/2009

Hochzeit des Senators Manfred Lütz

Am Samstag den 13.9.2008 haben sich der Vizepräsident des Olleme Senats Manfred Lütz und die liebe Ruth um 11.30 Uhr auf Schloss Miel das Jawort gegeben.

Die Gardemädels der KG ließen es sich nicht nehmen vor dem Standesamt auf Schloss Miel Spalier zu stehen. Trotz des schlechten Wetters waren auch einige Vorstandsmitglieder und Senatoren gekommen um dem Brautpaar herzlich zu gratulieren. Die Hochzeitsfeier begann dann am Nachmittag ab 17.00 Uhr im Hotel Weidenbrück in Heimerzheim.

Die Senatoren und ihre Ehefrauen waren natürlich auch eingeladen und auch zahlreich erschienen.

Die Hochzeitsfeier mit Verwandten, Freunden und Bekannten fand in einem festlichen Rahmen statt und alle Gäste genossen den Abend sichtlich.

Wir gratulieren dem Paar ganz herzlich und wünschen für die gemeinsame Zukunft alles Gute.

Für den Senat

Hubertus Schmitz
-Senatspräsident-



Session
2008/2009

Olleme Bubbelsbröder



Jahrestour der Wiesfräck 2008 nach Berlin

vom 19.–21.09.2008

Auch in diesem Jahr konnten wir uns, Dank Gebhard, wieder hundertprozentig darauf verlassen, eine bis aufs i-Tüpfelchen ausgeklügelte und perfekt organisierte Reise durchführen zu können.

Dieses Mal hatten wir uns darauf verständigt mit dem Zug zu fahren. So ging es am 19. um 8:09 ab Weilerswist los. Berlin erreichten wir gegen Mittag.

Schnell ins Hotel, eing_checked, das Gepäck aufs Zimmer und dann war unser erstes Ziel das Olympiastadion. Schon von weitem war das Marathontor erkennbar und aus der Nähe betrachtet fühlte man sich fast in das Jahr 1936 versetzt. Die Geschichte war fast überall gegenwärtig. Es war überwältigend und hat uns auch sehr nachdenklich gemacht.

Bevor wir den ersten Tag im Brauhaus Georgbräu im Nikolaierviertel und im Cafe King ausklingen ließen waren wir zum Abendessen beim Italiener „Papa Pane“ in der Ackerstr.

Am nächsten Tag, 20.09., haben wir vormittags mit S-Bahn und Schiff (Anleger Wannsee) einen Ausflug zum Park Sanssouci gemacht, wo wir nach einem ausgiebigen Spaziergang im Krongut zu Mittag gegessen haben. Hier hatten wir auch noch Gelegenheit die zum Gut gehörenden Betriebe, wie Destille, Bäckerei, Schokoladenmanufaktur usw. wo nach alten Rezepten die Produkte hergestellt werden, zu besichtigen. Nach Abendessen und Absacker im Cafe King (war ganz praktisch direkt neben unserem Hotel) ging auch dieser, mit vielen Erlebnissen angeereicherte Tag zu Ende.

Olleme Bubbelsbröder

Session
2008/2009

Der Sonntag brachte dann noch ein geschichtliches Erlebnis mit einer Besichtigung der Zitadelle von Spandau. Wir konnten uns über die Militärgeschichte der Preußen einen Überblick verschaffen und hatten vom Turm der Zitadelle einen wunderbaren Rundblick über die Stadt Berlin. Nachdem wir im „Löwenbräu“ gegenüber der Gedächtniskirche zu Mittag gegessen hatten, war es aber auch schon Zeit unser Gepäck im Hotel abzuholen um die Heimreise anzutreten, denn unser Zug fuhr um 17:09 Uhr ab Berlin Hbf.

Ein wunderbares Erlebnis ging zu Ende.

Dieter Kurth



Menzen & Schmitz Steuerberatungsgesellschaft

Stefan Schmitz
Diplom-Finanzwirt (FH)
Steuerberater

Hohner Weg 28
53913 Swisttal

Telefon 02641/9470-0
Telefax 02641/947020

- Beratung von Privatpersonen, Kapital- und Personengesellschaften
- Lohn- und Finanzbuchführung
- Existenzgründungsberatung
- Betriebswirtschaftliche Beratung
- Beratung in Erbschafts- und Schenkungssteuerangelegenheiten, Unternehmensnachfolge
- Testamentvollstreckung

cut and style

Haarstudio

Tanja Scheben

Tanja Scheben

Am Fienacker 2 • 53913 Swisttal - Buschhoven

Tel.: 02226/909534

Haas & Haas Versicherungsmakler

Humperdinckstr. 4
51467 Bergisch Gladbach
Telefon: 02202-982161
Telefax: 02202-982163

Wussten Sie...

dass Sie in unserer
**Boutique
FORUM AMBIENTE**
das passende Geschenk
für jeden Anlass finden?
(Einpackservice kostenlos)



Wussten Sie...

dass wir
Marken-Polstermöbel
weit unter Listenpreis
verkaufen?
Vergleichen Sie unser
Angebot, bevor Sie
anderswo kaufen!



RUPPERATH
POLSTERKOLLEKTION

Swisttal Heimerzheim • Kölner Straße 30 • Tel. 0 22 54 / 83 640

Wir sind für Sie da: Mo.- Fr. 9.30 Uhr - 19.00 Uhr, Sa. 9.00 - 16.00 Uhr

Marken-Polstermöbel "Made in Germany":

Musterring - Himolla - Schillig - Koinor - Frommholz - Puhlmann - Elastoform
Bali - Schröno - Wemafa - Gepade - Ponsel - Hukla - Venjakob u.a.

Wir wünschen eine schöne Karnevalssession 2008/2009

Medien Shop

Passfotos
Sofortservice!

Digitaldruck
bis DIN A11

Computerzubehör
Für alle Systeme!

- Posterdruck
- Scannen
- Druckerpapier
- Laminieren bis DIN A1
- Prospekte/Flyer
- Computerzubehör
- Folienschnitt
- Werbebanner
- Etiketten
- Werbeschilder
- Aufkleber
- Speichermedien
- Visitenkarten
- Einladungskarten
- Kopien bis DIN A3
- Batterien & Akkus
- Grafische Arbeiten
- Fotodruck bis DIN A3+
- Briefbögen
- **DELL** Computer-Systeme

GALERIE Creativo A-Z

GESCHENK- UND WERBEARTIKEL DER BESONDEREN ART

• für alle Gelegenheiten •
Großer Ballon-Shop



- Stempel
- Fotogravuren
- Schilder aller Art
- Stickerei auf Textilien
- Vereinsbedarf, Pokale, Orden, Medaillen ...
- T-Shirts, Poloshirts, Caps ...
- Flock- und Foliendruck auf Textilien
- Buttons- und Buttonmaschinen-verleih
- Foto oder Text auf Textilien, Puzzles, Tassen, Mousepads, Kissen ...
- Gravuren auf Glas, Metall, Holz ...

und vieles mehr...

Wir freuen uns auf Ihren Besuch!

Öffnungszeiten:
Montag - Freitag 09.30 - 13.00 Uhr
14.30 - 18.00 Uhr
Samstag 10.00 - 12.00 Uhr

P
Kundenparkplatz auf dem Hof



Günter Hemgesberg e.K.



PSI Member 8693

SERVICE CENTER

Kirchstrasse 26 Telefon 0 22 54 - 96 98 0 Email: guenter@hemgesberg2000.de
53913 Swisttal Telefax 0 22 54 - 96 98 18 Web: www.hemgesberg2000.de

Taxi - Peters

Margaretenweg 6
53913 Swisttal

Tel.: 02254 / 1444
Fax 02254 / 7157
Mobil 0172 / 25 25 548



Dialyse - u. Krankenfahrten

Kleinbusse & Mietwagen
53919 Weilerswist-Neukirchen
Laurentiusstr. 18



*Ihr Optiker
in Heimerzheim*

herrmann



Manfred Herrmann
Staatl. gepr. Augenoptiker
und Augenoptikermeister

Kölner Straße 56
53913 Swisttal/Heimerzheim
Tel.: 0 22 54 • 60 11 20

Omnibusbetrieb

Zank reisen



Zweigstelle:
Holbeinstraße 10
53175 Bonn
Telefon (02 28) 37 52 60
www.Zank-Reisen.de

Keltenstraße 7
53919 Weilerswist
Telefon (0 22 54) 71 47
Fax (0 22 54) 9 51 05
Funk 0171/892 75 05

Olleme Bubbelsbröder

Session
2008/2009

Daniela Sass (unsere neue Trainerin)

Unsere neue Showtanztrainerin, seit April 2008 freut sich auf unsere Mädels und die ersten Bühnenerfolge. Schön ist es, dass wir jemanden gefunden haben der zu uns passt!



Gesellschaftstanz

1994–1996

Ausbildung zur ADTV-Assistenzanzlehrerin

1996–1998

Weiterbildung zur ADTV-Tanzlehrerin

Seit 2002

international freiberuflich tätig

Choreographin und Trainerin VCD, Hip Hop + Streetdance

Entwicklerin der „Latin-o-Robic“

Seit 2003

Trainerin für den TSC Brühl

Seit 2006

Dozentin der Salsaschule „Salsa macht Spaß“

Seit 2006

Dozentin für Tanz an (Lern-)Behindertenschulen

Seit 2007

Entwicklung des Projektes „Salsa im Rollstuhl“ in Zusammenarbeit mit dem Cheftrainer der Nationalmannschaft im Rollstuhltanz Michael Webel

Wertungsrichterin:

VCD, Hip Hop + Streetdance, Abnahme DTSA

Konzepte, Ziele, Inhalte: Mir ist es wichtig, dass Sie „dem Anlass entsprechend“ tanzen. Auf der überfüllten Tanzfläche in einem Festzelt brauchen Sie andere Figurenkombinationen, als bei der Abnahme des Deutschen Tanzsportabzeichens. Trotzdem sollte jedes Paar in jeder Situation souverän und elegant wirken, egal ob Anfänger, Gelegenheitstänzer, oder Profi! Technisch Korrektes tanzen und Spaß stehen für mich nicht im Widerspruch!



Modestudio



Wichert

Modestudio Wichert

Kölner Straße 67 · 53913 Swisttal

Tel. 02254/83 383 · Handy 0163/ 845 44 00 · Fax 02254/ 84 54 46

PARTNER FÜR DIENSTLEISTUNGEN
POHL

GEBÄUDEREINIGUNG

Sauber währt am längsten!

Zeissstraße 1 - 53359 Rheinbach

Tel.: 0 22 26 / 90 88 6 - Fax: 0 22 66 / 90 88 89

Internet: www.pohl-gr-service.de

E-Mail: info@pohl-gr-service.de



Unterhaltsreinigung



Glasreinigung



Krankenhausreinigung



Teppichreinigung



Baureinigung



Industriereinigung



Fassadenreinigung/Denkmalpflege



Spezielle Dienstleistungen

Olleme Bubbelsbröder

Session
2008/2009



Hallo Ihr Jecken!

Ich, Sylvia Meyer, bin seit einem Jahr verantwortlich für alle Tanzgruppen, für Termine, Kostüme und um die Mädels bei Laune zu halten. Seit der Session 2003/2004, also jetzt im fünften Jahr, trainiere ich die Mini Tanzgruppe, die nun zur kleinen Tanzmariechen umbenannt wurden und betreue die Showtanzgruppe seit 2004. Getanzt für die KG Olleme Bubbelsbröder habe ich von meinem 6. bis 17. Lebensjahr und mit 24 Jahren tanzte ich bei den „Schwabelföttchen“, einer Showtanzgruppe aus Erfstadt, zwei Jahre lang. Dann kam meine Tochter Lena zur Welt und als sie drei Jahre wurde, übernahm ich die Mini-Tanzgruppe von Monika Eich – seitdem bin ich wieder voll dabei.

Ich wünsche allen Jecken eine super Session!

Eure **Sylvia**

Hallo zusammen,

ich bin Janine Rech und betreue seit 2007 die Showtanzgruppe, da mir zum selber mittanzen leider die Zeit fehlt.

Wie es sich für ein Ollheimer Mädchen gehört, begann ich mit dem Tanzen 1990-1994 bei den Minis. Von 1994/1995 war ich Pagein, um im folgenden Jahr Prinzessin zu sein, das war eine super Zeit! Anschließend von 1996-2004 tanzte ich für die Gardetanzgruppe (mittlere, große) der Ollheimer Bubbelsbröder und zum guten Schluss 2004-2007 in der Showtanzgruppe.

Auch ich wünsche euch allen eine jecke Karnevalszeit!

3x Ollem Alaaf

Eure **Janine**



***Herzlich willkommen bei Dekorationen
Jäckel GbR, Swisttal-Ollheim***

**Wir gestalten Ihre Hochzeit, Ihr Sommerfest,
Betriebsfeste und Familienfeiern.**

**Vom Zelt, über das Mobiliar, die Künstler und
das Catering. Wir kümmern uns um Alles. Von
der Raumgestaltung bis zur Dekoration.**

FEIERN MÜSSEN SIE SCHON SELBER.....

.....alles andere überlassen Sie ruhig uns !!!

Dekorationen Jäckel GbR

***Breite Str. 20
53913 Swisttal-Ollheim***

Tel.: 02255 – 94 98 83

Fax.:02255 – 95 83 20

e-mail: info@jaeckel-dekorationen.de

www:jaeckel-dekorationen.de



Olleme Bubbelsbröder

Session
2008/2009



Gabi Rottmann

Tanzte in der KG von 1980 ab dem Gründungsjahr viele Jahre als Tanzmariechen, dann in der Showtanzgruppe und danach noch bei Just for fun. Ab 2003 übernahm sie bis heute die Betreuung der Minitanzgruppe.



Carmen Zeyen

Tanzte seit 1982 für die KG als Tanzmariechen, Gardetanzgruppe, dann in der Showtanzgruppe bis 2002. Übernahm bei der Showtanzgruppe 2003, das Styling- und Make up Artist.

Seit über 10 Jahren Ihr zuverlässiger Partner

Show- & Musiktechnik

- Vertrieb & Vermietung von Licht - und Tontechnik
- Bühnentechnik

- Discjockey - Entertainment
- Veranstaltungsservice

Fliederweg 6
53913 Swisttal

Telefon 0 22 54 - 8 16 39
Email: Show-Musiktechnik@gmx.de

Dachdecker & Bauklempnerei

Et is Karneval,
endlich wide normale Minsche
Jot sei Dank .



53913 Swisttal-Ludendorf
Am Rosengarten 12
Tel.02255/4402 Fax 4793

Michael Reitz



Olleme Bubbelsbröder Session 2008/2009

Unsere zwei Birgitts

Birgit Bison

Meine Tanzkarriere begann etwas später. „Erst“ mit 7 Jahren habe ich mich auf die Bühne getraut. ...aber dann war ich nicht mehr zu bremsen...! Viele Jahre habe ich als Tanzmariechen in der Garde mein Bestes gegeben und wechselte dann im Jahr 2000 zur Showtanzgruppe. Getanzt habe ich dort, genau wie Biggi, bis zur Session 2003/2004.

Birgit Schumacher

Ich selbst stand bereits im Alter von 5 Jahren das erste Mal als Tanzmariechen auf der Bühne. Bis auf die Session 1989/1990, in der ich als Prinzessin Birgit I. die Jecken regierte, habe ich bis zum Jahr 2000 in der Gardetanzgruppe die Beine geschwungen. Danach wechselte ich zur Showtanzgruppe und tanzte dort bis zur Auflösung der „alten Showtanzgruppe“ in der Session 2003/2004 mit.



Unsere Laufbahn als Trainerinnen begann in der Session 1995/1996. Seitdem trainierten wir zusammen die mittleren und später die großen Gardemädels. Dieses Amt legten wir in der Session 2001/2002 nieder, da unser Repertoire für's Erste ausgeschöpft war. Da wir die Mädels jedoch nicht ganz alleine lassen wollten, betreuen wir seither die großen Gardemädels und begleiten Sie zu allen Auftritten.

Seit dieser Session sind wir zudem wieder zusammen als Trainerinnen tätig. Wir trainieren die größeren Tanzmariechen. Auch, wenn wir es nicht für möglich gehalten hätten, haben uns die kleinen Mäuse schon ganz schön um den Finger gewickelt...

Gottlob & Neßler GmbH
Die Arbeitsbühnenvermietung in Ihrer Nähe
Gelenkteleskoparbeitsbühne auf Raupenfahrgestell
Neu in Brühl!! Light Lift 19.65

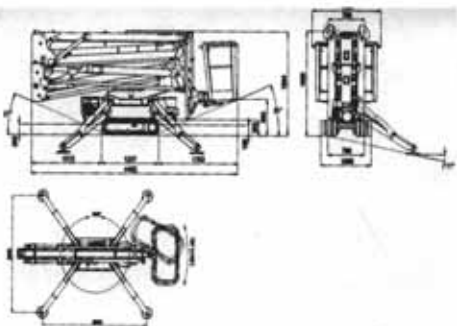
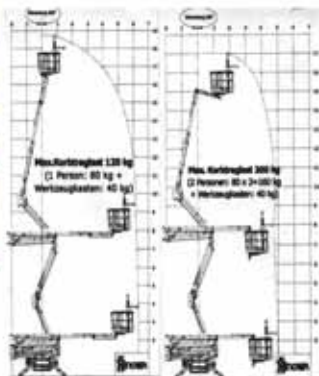

Technische Daten:

Arbeitshöhe:	18,80 m
Plattformhöhe:	16,70 m
Seitliche Reichweite 120 kg:	6,80 m
Seitliche Reichweite 200 kg:	5,00 m
Gesamthöhe:	2,00 m
Gesamtbreite:	0,90 m
Gesamtlänge:	4,45 m
Gesamtgewicht: ca.	2080 kg
Antrieb:	Elektro- und Benzinmotor
Fahrwerk:	Raupe

Tel.: 02232/49015
Fax : 02232/44498
www.gottlob-nessler-gmbh.de

Olleme Bubbelsbröder

Session
2008/2009



Hallo zusammen,

wir, dass sind Steffi Esser (rechts) aus Ollheim und Claudia Orth aus Rheinbach.

Wir beide haben mehrere Jahre bei der Großen Rheinbacher Karnevals-gesellschaft getanzt. Seit dieser Session trainieren und betreuen wir nun die Garde-Tanzgruppe der Ollemer Bubbelsbröder.

Steffi & Claudia

Hallo,

mein Name ist Claudia Flatten, ich bin 20 Jahre alt und wohne in Mömerzheim. Schon seit meinem 4. Lebensjahr tanze ich bei den Olleme Bubbelsbröder. Über die Minis, Garde bis hin zur Showtanzgruppe, der ich seit 2004 angehöre.

Im Jahr 1999 regierte ich als Ollheimer Prinzessin Claudia I. das Narrenvolk.

Seit diesem Jahr bin nicht nur als aktive Tänzerin, sondern auch bei der Betreuung der Tanzgruppen mit dabei.

Eure **Claudia**



DRUCK DESIGN SERVICE

wir sind für Sie da!

print
Faktor

PRINT FAKTOR GmbH

Hohe Straße 75c · 53119 Bonn
Fon 0228/6299-666 · Fax 0228/6299-667
service@printfaktor.de

Session
2008/2009

Olleme Bubbelsbröder

Unsere Tanzmariechen



Die 13 Mädchen von 3–10 Jahren, wirbeln immer montags und dienstags durchs Dorfhaus. Die kleinen Mädels von 3–7 Jahren immer montags und die etwas älteren Mädels 7–10 Jahre immer dienstags. Trainiert und betreut wird die Rasselbande von Sylvia Meyer, Gabi Rottmann, Birgit Bison und Birgit Schumacher. In dieser Session erfreuen Sie das Publikum, mit dem Zillertaler Hochzeitsmarsch und einer Polka von der Biene Maja.

Trainingszeiten:

**Tanzmariechen klein 3 - 7 Jahre
montags von 17–18 Uhr**

**Tanzmariechen groß 7-12 Jahre
dienstags von 18–19 Uhr**

Olleme Bubbelsbröder

Session
2008/2009

Unsere Tanzmariechen



Es freuen sich mit Euch auf die neue Session, Sina Cichy, Letizia Riese, Katja Malagren, Jasmin Temme, Jenny Giebert, Nina Schumacher, Felicitas König, Larissa Chomnuik, Viktoria Hägele, Alina Copincenko, Aljona Lepp, Leonie Houben und Lena Meyer.



... DENN QUALITÄT IST
DAS BESTE REZEPT

Bäckerei Cafe Ost

Nur für Sie der Frische
wegen auch sonntags
von 8.00-11.00 Uhr
und nachmittags
von 14.00-16.00 Uhr

Kölner Straße 62
Swisttal-Heimerzheim
Tel.: 02254/836462
Fax: 02254/836733

Neu in unseren Geschäftsräumen:
Gemütliche Stehcafeecke um: ausgiebig zu Frühstücken oder unsere
große Auswahl an Torten, Kuchen und Desserts zu genießen!

Session
2008/2009

Olleme Bubbelsbröder

Unsere Gardetanzgruppe



In diesem Jahr gibt es viel Neues zu berichten in der Tanzgarde. Wir sind sieben Mädels, die sehr viel Spaß am Tanzen haben! Leider haben uns einige Mädels für diese Session verlassen. In der kommen Session haben wir gleich zwei neuen Trainerinnen, die frischen Wind in unsere Gruppe bringen. Trainiert werden wir nun von Steffi Esser und Claudia Orth.

Wir freuen uns auf eine schöne Session 2008/2009. Es grüßen euch ganz herzlich: Cornelia Flatten, Katrin Jülich, Katharin Bollig, Stella Lorbach, Nadine Zarbock, Julia Hamm und Anne Breuer.

Trainingszeiten:
Gardetanzgruppe 13–20 Jahre
Montags 18.00-19.30 Uhr

Unsere Showtanzmädeln



Wir sind neun Mädels im Alter von 16–20 Jahren. Wir starten in die Session 2008/2009 mit teilweise neuen Mädels und ganz wichtig einer neuer Trainerin. Trainiert werden wir von Daniela Dass aus Bonn-Röttgen, die bereit war den Kampf mit uns aufzunehmen.

Für Euch tanzen: Caroline Hamm, Julia Hamm, Sandra Franken, Sonja Simon, Olesja Gelwich, Melanie Michels, Claudia Flatten, Swetlana Lepp, Victoria Ruppel.

Wir wünschen Euch viel Spaß in der neuen Session!

Eure **Showtanzgruppe**

**Ihr zuverlässiger Spezialist und Partner
für Autozubehör und Industriebedarf**

**2
5
J
a
h
r
e**



**2
5
J
a
h
r
e**

Köln, Sre. 219 53879 Euskirchen
Tel. 0 22 51/9 41 60 Fax 94 16 40
Internet: <http://www.dederichs-gmbh.de>

BERUFSBEKLEIDUNG

INDUSTRIEBEDARF

**Service
Qualität**

**Beratung
Logistik**

Olleme Bubbelsbröder **Session** 2008/2009

Neue Uniformen für die Tanzmariechen und die Gardetanzgruppe

Vielleicht habt ihr Euch schon gewundert, dass unsere Tanzgruppe auf den Bildern keine Uniformen tragen. Wir freuen uns... wir bekomme neue Gardeuniformen. Wir haben lange hin und her überlegt, wie wir das hinkommen. Dank des Fördervereins für Jugend, Tanz und Musik, der den größten Anteil der Kosten übernimmt und einer Spende des Senats der KG, bekommen wir es hin, dass alle aktiven Tänzerinnen eine neue Uniform erhalten. Die Kostüme werden von der Firma Kastenholz geschneidert.

Zum Abschluss möchte ich allen einmal Danke sagen, die unsere Tanzgruppen unterstützen. Der KG Olleme Bubbelsbröder, den Mitgliedern des Fördervereins für Jugend, Tanz und Musik, dem Senat, Herrn Josef Bohnen und der Firma Kastenholz.

Froh bin ich auch über meine Trainer und Betreuer, die mit Claudia und mir ein tolles Team bilden. Ich hoffe, dass die Uniformen bis 11.11.08 fertig sind und wir Euch in einem neuen einheitlichen Bild, ganz chic und mit schönen Tänzen überraschen können.

Eure

Sylvia Meyer

GERÄTEVERLEIH Herbert Kreischer

Weidesheimer Straße 55
53881 Euskirchen

Telefon
0 22 51 / 7 45 77

RAUMAUSSTATTUNG K.H. SINZIG

POLSTERN
DEKORATIONEN
TEPPICHBÖDEN
SONNENSCHUTZ
TISCHWÄSCHE
WASCHSERVICE



kontakt@deko-sinzig.de
www.deko-sinzig.de

KÖLNER STR. 40 · 53913 HEIMERZHEIM

TEL. 0 22 54/23 34
FAX 0 22 54/63 21
Mobil 0176/44 89 233



TENNIS



FUSSBALL



HALLENSPORT



KRÄMER

your professional sportshop

Kölner Str. 31 • 53913 Sw.-Heimerzheim • Tel. 0 22 54 / 26 69

Getränke Shop Jung - Schröder



Inh. Franz Schröder
Breniger Straße 4
53913 Swisttal-Heimerzheim
Telefon 0 22 54 / 15 53
Mobil 01 72 / 27 31 170



Olleme Bubbelsbröder Session 2008/2009



Sitzungspräsidentin Annemie Freischem und Assistentin Angelika Dengler führten in diesem Jahr durch das Programm der fast ausverkauften Dorfhalle in Ollheim. Prinzessin Anna I. nahm an diesem Tag gleichzeitig das Zepter ihrem Prinzen aus der Hand. Viele Bütenreden der „Ollheimer Jecken“, wie Ulla Kuchem, Gertrud Dietrich oder Maria Mauel begeisterten die Närrinnen mit tollen Aufführungen. Auch hinzugestoßene Talente begeisterten den Saal. Für weitere Unterhaltung sorgten die Tänze der eigenen Tanzgruppen. Außerdem wurde Jan Clever für seine langjährige Unterstützung für seine Live-Musik geehrt. Zum Abschluss bedankte sich Annemie Freischem für die zahlreiche und fortwährende Unterstützung aller aktiven um sie herum und für das „treue“ Publikum. 25 Jahre war sie die Sitzungspräsidentin des Vereins. Ihre Bubbelschwestern und Wilfried Hein bedankten sich mit einem großen Blumenstrauss Rosen und einem gemütlichen Essen mit ihren Bubbelschwestern. Im Anschluss der Sitzung feierten die Wiever noch ausgiebig auf der Bühne und in der von Monika und Dietmar Eich ausgerichteten Cocktailbar.

Session
2008/2009

Olleme Bubbelsbröder

Rückblick auf den Weibertag

am 31.01.2008

„Wer hät dann höck de Botze aan? – Mir Wiever, mir Wiever“. Getreu dem Motto ihres diesjährigen Eröffnungsliedes entfachten die Bubbelschwestern wieder einmal ein über vierstündiges Feuerwerk der guten Laune, und dies wohlgemerkt nur mit eigenen Kräften. Vor sehr gut besetztem Haus konnte Sitzungspräsidentin Annemie Freischem, unterstützt von Co-Moderatorin Angelika Dengler, ein Programm der Spitzenklasse präsentieren.

Den Anfang, nach dem Besuch des Kinderprinzenpaares, machte dieses Mal Maria Mauel in ihrer Paraderolle als stellvertretende Bürgermeisterin mit ihrem Vortrag über die „neue“ Benutzungsordnung für Aborte“. Deftige Kost zur Kaffeezeit. Aber das Publikum war begeistert, vor allem als dann auch noch Andrea Künz mit ihrem „Ollheimer Mobil-Cloo“ auf die Bühne rollte und gemeinsam mit Maria das „Kackleed“ sang. Die erste Rakete des Tages war der verdiente Lohn für die beiden. Dann hatte unsere „Newcomerin“ Dagmar Riese ihren großen Auftritt. In dem Vielbelachten Sketch „Bei der Agentur für Arbeit“ erlebte sie einen unglaublichen Frust mit einer Computerstimme (Ulla Kuchem).

Die Pisa-Studie ließ grüßen, als im nachfolgenden Beitrag, Ulla Kuchem und Sonja Ellmer als hilfsbereite Eltern zusammen mit ihrem Sohn (Nicole Schulz) die schwierige Rechenaufgabe: „28:7“ zu lösen versuchten und damit das Publikum begeisterten.

Nach so viel Denkarbeit brachte das „Nachthemdenlied“ die richtige Entspannung. Mit diesem musikalischen Beitrag über ein von Wäsche zu Wäsche immer kürzer werdendes Nachthemd hatten Loni Hostnik, Gerda Hein, Gertrud Dietrich, Judith Bruns, Gretchen Nürnberg, Andrea Künz und Ulla Kuchem die Lacher auf ihrer Seite.

Dass auch Babys durchaus in der Lage sind einen Saal voll närrischer Damen Lachtränen in die Augen zu treiben, bewies Ulla Kuchem in ihrem Einzelvortrag als „Protestierendes Baby“. Lachtränen flossen auch bei dem Sketch „Die neue Putzfrau“. Super wurde der Probetag einer Putzfrau bei ihrer neuen Arbeitgeberin von Gertrud Dietrich, Maria Mauel und Andrea Künz dargestellt. Ohne Zweifel einer der Höhepunkte des Programms war die Persiflage auf die zur Zeit im Fernsehen allgegenwärtigen Kochshows: „Das aktuelle Ollheimer Kochstudio“ mit Angelika Dengler, Maria Maul und Andrea Künz. So schnell wird keiner der Zuschauer den herrlichen französischen bzw. sächsischen Akzent der beiden Köche und die sonderbare Zubereitung des Menüs vergessen.

Gleiches gilt auch für den Beitrag „Die musikalischen Mülltonnen“. Wunderbar als musikalisches Innenleben von Altpapier-tonnen agierten hier Nicole Schulz, Sonja Ellmer, Maria Mauel, Andrea Künz und Susanne Dorp. Für die vielen blauen Flecken beim Üben entschädigte die Damen der nicht enden wollende Beifall und die verdiente Rakete.

Zum Finale überraschten die Bubbelschwestern nach längerer Zeit noch einmal mit einem gemeinsamen Tanz. Als „Kölsche Kamelle“ legten sie zu schmissigen Rhythmen eine flotte

Olleme Bubbelsbröder Session 2008/2009

Sohle aufs Parkett. In diesem Zusammenhang möchten wir uns besonders bei Birgit Schumacher und Judith Stiehl für die tolle Unterstützung bedanken.

Ganz zum Schluss kam dann bei allen noch ein bisschen Wehmut auf, als Ulla unsere Annemie nach **27! Jahren** als Sitzungspräsidentin aus ihrem Amt verabschiedete. Doch dieser Abschied wurde ihr durch die „Standing Ovations“ des Publikums und die Gewissheit, dass sie in Angelika Dengler eine würdige Nachfolgerin gefunden hat, ein wenig erleichtert.

Wir bedanken uns bei allen, die geholfen haben, diese schöne Sitzung zu einem Erfolg werden zu lassen: Bei unseren Shows- und Gardetanzgruppen, bei unserem musikalischen Begleiter Jan Clever, bei unserem Technik-Team Dietmar und Christopher Eich, bei allen Helfern vor, auf und hinter der Bühne, bei unserem Kameramann Toni Mauel und selbstverständlich ganz besonders bei unserem tollen Publikum. Bis zum nächsten Jahr grüßen Euch.

Eure **Bubbelschwester**



SCHWIMMBECKEN Saunen Solarien Zubehör GIESGEN

Odendorfer Weg 2
53881 Euskirchen Palmersheim
Telefon: 0 22 55 - 69 34
Mobil: 01 72 - 2 56 01 43
Fax: 0 22 55 - 9 59 28 57
www.schwimmbecken-giesgen.de

Rufen Sie uns, wir helfen bei:

Rohrverstopfung in Küche, Bad, WC und Kanälen.

Berthold

POÉTES

Rohrreinigung-Kanal-TV-Ortung

**02225/4706
NOTDIENST**

concepta.
der partner für bank und business
planen ▪ bauen ▪ einrichten



Büro-, Bank-, Praxis- u. Objekteinrichtungen

Innenarchitektur / Generalübernehmer

Planungsleistungen / Projektsteuerung

Dienstleistungen / Service rund ums Büro

concepta GmbH
Euskirchener Straße 1
53913 Swistal-Heimerzheim

Telefon: 0 22 54 / 600 29 - 0
Telefax: 0 22 54 / 600 29 - 29
e-Mail: info@conceptagmbh.de
Internet: www.conceptagmbh.de

Geschäftsführer: Manfred Lütz u. Rolf Becker

Olleme Bubbelsbröder

Session
2008/2009

Club der Wiessfräck

Sessionsbericht über die Session 2007/2008

Schon im Vorfeld zur Session sind einige von uns tätig gewesen und haben wie im Jahr zuvor einen „Vorstellabend“ der Künstleragentur Luther aus Köln, der im Biergarten im Industriegebiet von Brühl stattfand, besucht. Ca. 18 Auftritte – Einzelkünstler und Gruppen – gaben ihr Bestes, um sich für die Sitzungen der Karnevalsgesellschaften zu empfehlen.

Die Halle wurde vor den einzelnen Veranstaltungen und auch danach unter tatkräftiger Mithilfe der Wiessfräck geschmückt und aufgeräumt. Thekendienste, die von einigen Wiessfräck wahrgenommen wurden, sind ja fast schon Tradition. Auch bei der Begleitung des Prinzenpaares zu ihren zahlreichen Auftritten bei befreundeten Karnevalsgesellschaften, Tolidätenreffen in der Metro, im Kreishaus in Siegburg, beim Generalanzeiger in Bonn, bunter Nachmittag in der Kaiser-Karl-Klinik in Bonn, Santa Klara Altenheim in Heimerzheim, Autohaus Kempen, um nur einige zu nennen, waren im Durchschnitt vier bis sechs von uns mit von der Partie.

Der Höhepunkt war für uns, wie in jedem Jahr, der Veedelszoch am Karnevalsdienstag. Petrus sei Dank, dass auch in diesem Jahr das Wetter wieder mitgespielt hat und wir „äußerlich“ trocken geblieben sind.

Wir freuen uns jetzt auf die Zeit „dazwischen“, auf unsere Stammtische, die alle zwei Monate stattfinden, im Wechsel privat bei den Wiessfräck's, auf unseren Ausflug und natürlich auf die nächste Session.

Die Wiessfräck



Session
2008/2009

Olleme Bubbelsbröder

Die `2 der Geschäftsstelle



Wir haben uns für dieses Jahr einen Frühjahrsputz ausgedacht. Unsere Geschäftsstelle wurde renoviert. Neben einem neuen PC und einer neuen Fensterdekoration, wurde auch das Möbelinventar verändert. Außerdem wurde die Mitgliederverwaltung komplett in die Geschäftsstelle verlagert. Wir hoffen allen Mitgliedern und Freunden, neben dem Jahresheft, auch mit den wieder eingeführten Boten in der kommenden Zeit eine Freude bereiten zu können.

Alle die den Boten als Newsletter via Mail erhalten möchten, bitten wir, ihre E-Mail Adresse an info@bubbelsbroeder.de zu senden.

Wir freuen uns darauf, für Euch ein weiteres Jahr im Büro der KG Geschäftsstelle (Dorfhaus), jeden Mittwoch zwischen 18.30 Uhr – 20.30 Uhr da zu sein und mit einem „Ollem Alaaf“ starten wir nun die 5.te Jahreszeit. Via E-Mail stehen wir Euch die ganze Woche zur Verfügung.

Viva la Karneval

Anke & Rike

Olleme Bubbelsbröder Session 2008/2009



Liebe Jecken,

für uns geht eine wunderschöne Session zu Ende. Sie war sehr kurz und trotzdem haben wir fast 50 Auftritte gemeistert. Meine persönlichen Highlights waren: die Proklamation, mein Heimspiel bei der SGO – Sitzung in Strassfeld, die vielen Geschenke, dass ich in Strassfeld mit viel Tam-Tam abgeholt wurde und natürlich der fantastische Umzug durch Ollehim. Ich werde diese Zeit niemals vergessen und danke Anna ganz herzlich dafür, dass sie mich von Strassfeld nach Ollheim gezerrt hat. Dem zukünftigen Prinzenpaar wünsche ich genau so viel Spaß mit Euch, wie wir ihn hatten.

Euer **Kay**

Alaaf liebe Narren!

Für diese wunderbare Session möchte ich mich hiermit auch ganz herzlich bedanken. Auch wenn wir viele Auftritte hatten, so haben wir doch alle genossen. Das lag bestimmt auch daran, dass wir uns in der Gruppe so prima verstanden haben. Die ganze Prinzenbegleitung war unheimlich nett und mit meinem Prinzen Kay hatte ich sowieso das große Glück. Ich danke allen, die uns unterstützt und beraten haben und besonders danke ich meinen Eltern. Dem neuen Prinzenpaar wünsche ich eine genauso tolle Session.

Eure **Anna**

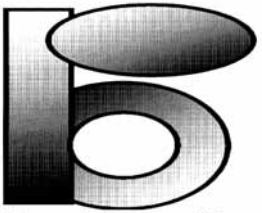

Vorgebirgsstr. 45
53913 Heimerzheim

Ständig neue Angebote unter www.ralphbuchmann.de

ralph buchmann

Radio- Fernseh- Informationstechnik
Meisterbetrieb

Wir betreuen Sie individuell bei

- SAT-Anlagen u. Antennenbau
- TV Video HiFi Car-HiFi
- Telekommunikation Fax ISDN
- Computer EDV-Netzwerke

Tel. 02254 - 82457

„Freunde und Förderder“ wurden geehrt

Ordensfest der Ollemer Bubbelsbröder



Ordensfest - die Ollemer Bubbelsbröder sind eine große Familie.

Foto: rfw

Swisttal-Ollheim. Die Ollheimer Karnevalisten feiern gerne, und dabei auch sich selbst. Dazu haben sie auch allen Grund, denn nur mit vielen Helferinnen und Helfern, die sich mit viel Engagement für ihren rheinischen Karneval jedes Jahr wieder einsetzen, kann die Tradition fortgeführt werden. So war im Dorfhäus zum Ordensfest der KG Ollemer Bubbelsbröder alles angetreten, was Rang und Namen

hat. Der komplette Vorstand natürlich unter der Federführung von Wilfried Hein, die Wiessfräck, die Senatoren, die Bubbelschwestern und dazu einige Ehrengäste aus Ollheim und Umgebung. Die Glitzer-Girls und die beiden Mini-Tanzgruppen zeigten ihre neu einstudierten Tänze und bekamen dafür den Prinzenorden. Die Gardetanz-Gruppe und die Showtanzgruppe begeisterten ebenso und sie wurden

mit dem Jahresorden belohnt. Ein Höhepunkt des Festes war die Ehrungen von Gebhard Kockjeu und Hubertus Schmitz. Hein: „Gebhard Kockjau und Hubertus Schmitz haben sich um die KG Ollemer Bubbelsbröder, um den Karneval insgesamt in Ollheim verdient gemacht. Mit dieser Auszeichnung wollen ihren steten Einsatz und Zuverlässigkeit auszeichnen.“

- RFW -

Olleme Bubbelsbröder Session 2008/2009

Besondere Freunde und Förderer des Ollheimer Karnevals

Seit 1983 ehren wir pünktlich am 11.11. Frauen und Männer, die sich in besonderer Weise, oft hinter den Kulissen, um unseren Kinder-Karneval verdient gemacht haben bzw. verdient machen.

- | | | | |
|------|---|------|---|
| 1983 | Hans Werner Lange , ehem. BGS-Kommandeur in Heimerzheim und lange Jahre ständiger Gast in Ollheim. | 1997 | Marianne Frechen , seit vielen Jahren betreut sie die „Mini“ und „Kleine“ Tanzgruppe mit viel Zeit und Engagement. Danke für diese Arbeit. |
| 1984 | Pater Edgar Stanikoski , nicht nur Seelsorger in Ollheim, sondern auch ein besonderer Freund der „guten Laune“. | 1998 | Matthias Kempen , seit vielen Jahren unterstützt er die KG und stellt uns in der Karnevalszeit Busse für die Musik- und Tanzgruppen. |
| 1985 | B. Schumacher , Gemeindebrandmeister in Swisttal. H. Peters, DRK-Bereitschaftsführer in Swisttal. | 1999 | Hans Bedorf , er sorgt seit vielen Jahren für den musikalischen Nachwuchs, die Grundausbildung bei der Musik |
| 1986 | Paul Bison , viele Jahre „der“ Aktive im Ollheimer Vereinsleben. | 2000 | Martin Büssow, Polizeidirektor und Leiter des Aus- und Fortbildungszentrums des Grenzschutzpräsidiums West |
| 1987 | Gertrud Schumacher , seit vielen Jahren aus dem Karneval und Vereinsleben nicht wegzudenken. | 2001 | Josef Bohnen , als Dank und Anerkennung für langjährige Unterstützung der KG Olleme Bubbelsbröder |
| 1988 | Anna Hündgen , seit 40 Jahren in Ollheim selbstständig, unterstützt unsere Gesellschaft in vielen Bereichen. | 2002 | Tambourcorps „Frei-Weg“ Heimerzheim , sie sind seit 1955 mit ihrer Musik in jedem unserer Karnevalszüge dabei |
| 1989 | Gertrud Schmitt , nicht als Hilfe und Gönnerin wegzudenken, mit Räumlichkeiten, Auto, etc. | 2003 | Musikzug von „Liküra“ Bonn , seit 20 Jahren begleitet uns der Musikzug der Liküra im Veilchendienstagszug. |
| 1990 | Toni Wallenthal , ohne seinen Hof mit Lager- und Abstellmöglichkeiten wären wir ganz schön ratlos. | 2004 | Hans Leo Verheugen, langjähriger Sponsor „im Stillen“. Wilfried Clemens, für Alles zuständig- uach wenn man es nicht immer sieht, sowie H.P. Schuamcher als Vorsitzender der Wiess Fräck. |
| 1991 | Alois Hostnik, Karl Laqua und Heinrich Schumacher . Sie wurden für aufopferungsvolle Arbeit im Festausschuss geehrt. | 2005 | Alexander Schulte, der seit über 30 Jahren das Dorfleben dokumentiert. Die Mensche, die Gebäude, die vereine und auch 25 Jahre Jahre die Olleme Bubbelsbröder |
| 1992 | Harro Dietrich und Hans Hein , beide aus der KG nicht wegzudenken und für unsere Verpflegung zuständig. | 2006 | Annemie Freischem BdK-Orden in Gold. Über 25 Jahre Vizepräsidentin. Heute noch Präsidentin der Bubbelschwestern und als Motor nicht weg zudenken. |
| 1993 | Mathieu Gering , langjähriger Präsident der Karnevalspolizei RAEREN (Belgien). Er machte sich um die Beziehungen zu unserer Gesellschaft verdient. | 2007 | Hubertus Schmitz und Gebhard Kockjeu Langjährige, besonders aktive Vorstandsmitglieder, haben diese Ehrung lange verdient. |
| 1994 | Mathieu Gering , langjähriger Präsident der Karnevalspolizei RAEREN (Belgien). Er machte sich um die Beziehungen zu unserer Gesellschaft verdient. | | |
| 1995 | Benno Fatscher . Nach 1983 haben wir erneut viele Gründe, einem BSG-Angehörigen (und langjährigem Mitglied) zu danken. | | |
| 1996 | Jan Clever , seit 10 Jahren musikalischer Leiter unserer Musik. Er hat sie zu dem gemacht, was sie heute sind. | | |

BLISSENBACH

GmbH



Für die Welt
des Transport!

IVECO Vertragswerkstatt der Iveco Magirus AG
DAF Service Support Point TM

Breniger Straße 46
53913 Swisttal-Heimerzheim
Tel: 0 22 54 / 96 41-0
Fax: 0 22 54 / 96 41-20
eMail: kontakt-swisttal@blissenbach-gmbh.de
www.blissenbach-gmbh.de

Filiale: Friedrich-Wöhler-Straße 6
53117 Bonn
Tel: 02 28 / 5 59 54-0
Fax: 02 28 / 5 59 54-20
eMail: kontakt-bonn@blissenbach-gmbh.de
www.blissenbach-gmbh.de

Heizung – Sanitär

Gebr. Hermanns



Meisterbetrieb

Wir sind für Sie da bei:

Neuanlagen, Wartungsarbeiten, Inspektionen,
Reparaturen, Beratung und Planung



Und dies natürlich alles: schnell und fachgerecht

Telefonisch erreichen Sie uns unter den Rufnummern

Rheinbach 0 22 26 / 1 44 64 und

Palmersheim 0 22 55 / 28 31

bzw. Fax 0 22 55 / 3 15 02



**Ganz egal welches Fahrzeug Sie suchen,
bei uns finden Sie es bestimmt.**

Worte können einiges erklären, der sprichwörtliche Fahrkomfort bleibt bei allen Erklärungsversuchen meist auf der Strecke. Deshalb laden wir Sie ein, Ihren individuellen und persönlichen Probefahrtstermin zu vereinbaren.

Unsere Volkswagen, Skoda, Seat und Audi Spezialisten freuen sich auf Ihren Anruf.



Autohaus Kempen GmbH
Bergewiesenstraße 4, 53340 Meckenheim
Tel. (0 22 25) 88 97 0, www.autohaus-kemp

AUTOHAUS
KEMPEN
MECKENHEIM

Olleme Bubbelsbröder

Session
2008/2009

Kindersitzung 2008

Wieder einmal war das märchenhaft geschmückte Dorfhaus voller kleiner Narren.

Viel Abwechslung und Spaß hatten die bunt verkleideten Zuschauer und Mitspieler bei den Aufführungen befreundeter Vereine und vor allem bei den vielen Spielen.

Mit flotter Musik und tollen Kinderprinzenpaaren aus der Region ging dieser Nachmittag sehr schnell vorbei und keiner hatte wirklich Lust, nach dem bunten Luftballonregen schon wieder nachhause zu gehen...

Aber natürlich freuen sich alle auf die kommende Session mit neuen Spielen und einem viel versprechenden Motto...

Bis bald im Ollheimer Schlaraffenland..

Teeny Disco in Ollheim

Dieses Jahr haben wir eine Teeny Disco organisiert.

Unsere aus der Kindersitzung herausgewachsenen Teenys wollten gerne tolle Mucke und Platz zum Abrocken - gewünscht und erfüllt !

Der Anbau eignete sich dafür hervorragend und mit fetziger Musik von DJ Christopher und der tänzerischen Unterstützung der Merzbacher Jugendinitiative ging auch dieser Abend viel zu schnell vorbei.

Mit dem großen Versprechen, diese Disco regelmäßig durchzuführen, haben wir den schönen Abend beendet. Die nächsten Disco Termine findet Ihr in unserem Terminkalender.

Bis bald also....

BLUMEN

ALEF

Mo-Fr: 8.15 - 12.30 Uhr u. 14.15 - 18.30 Uhr
Sa.: 8.15 - 13.30 Uhr / So. u. Feiertag: 10.30 - 12.30 Uhr

Lieferservice • Moderne Floristik
Trauerbinderei • Brautschmuck

seit 1928

U. MITTELSTÄDT & H. KALTENECKER



Kölner Straße 41
53919 Swisttal-Heimerzh.
Telefon 0 22 54 / 73 12

SICHERHEIT BEGINNT MIT DER WAHL DES RICHTIGEN PARTNERS

LIMBACH
Secur
SICHERHEITSTECHNIK

Bergerwiesenstr. 9
53340 Meckenheim
Tel.: 02225 / 70 22 21
Fax: 02225 / 70 22 22

eMail: info@limbach-secur.de
Internet: www.limbach-secur.de

- Einbruchmeldeanlagen
- Brandmeldeanlagen
- Schließsysteme
- Videoüberwachung
- Notrufleitzentrale
- Zutrittskontrollanlagen
- Zeiterfassungssysteme



Party-Service Wieland

Hasenpfad 7 · 53881 Euskirchen-Dom-Esch
Telefon 02251-71856 · Fax 02251-970593

Herstellung von kalten und warmen Buffets, kompletten Menüs,
hausgemachten Eintöpfen. Eigenproduktion von Kuchen und Torten.

Verkauf von Lebensmitteln, Backwaren und
Fleischwaren aus artgerechter Haltung.

Erfahrung und Kompetenz seit 10 Jahren!

Olleme Bubbelsbröder **Session** 2008/2009

Ollheimer Weihnachtsmarkt 2007

Am 09.12.07 fand unseren diesjährigen Weihnachtsmarkt in und am Dorfhaus in Ollheim statt. Beginn war 13:00 Uhr. Über 30 Aussteller präsentierten ihre Geschenkideen fürs Weihnachtsfest! Wir bote an: Fischstand , Grillstand , Reibekuchen und eine große Cafeteria. Es kamen Drehorgelspieler in historischen Kostümen und um 18.00 Uhr erschien der Nikolaus, der jedem Kind einen leckeren Weckmann mitbrachte!

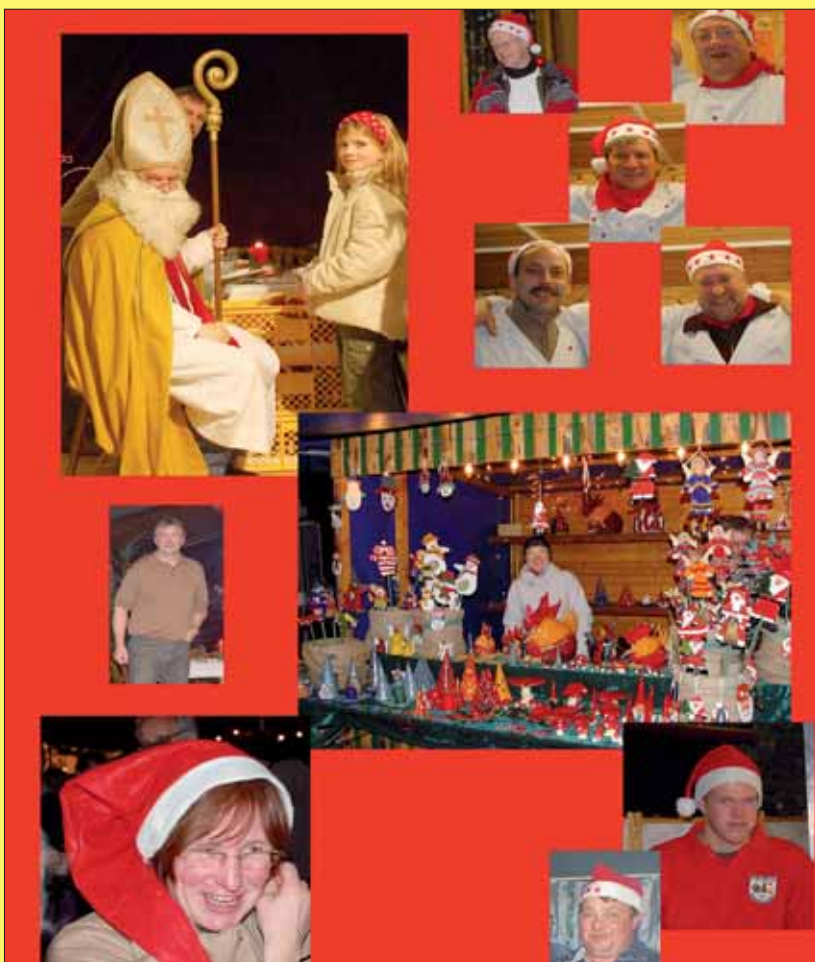

Nur wer seine Sorgen
mal vergisst, kann
unbeschwert Spaß haben.

Wir tragen mit Sicherheit dazu bei. Nicht nur zum Spaß.

www.provinzial.com

Geschäftsstellenleiterin

BRUNHILDE BALG-GRIMBERGER

Dom-Esch-Straße 32 · 53881 Euskirchen

Telefon 02251 3132

Immer da.
Immer nah.

PROVINZIAL

Die Versicherung der Sparkassen

DANKE Heinz!

Heinz Schulz zeichnet seit 25 Jahren all unsere Jahresorden, die wir zur Dekoration und Vorstellung im Dorfhaus präsentieren. An dieser Stelle ein herzliches DANKESCHÖN!!



Gartengestaltung und Pflege Manfred Greuel

(Dipl.-Ing. Agr.)

KAB-Ring 15
53359 Rheinbach
Tel.: 0 22 26 / 1 64 98



Wir führen alle Arbeiten
kompetent und
fachgerecht aus!

- Gartenneuanlage und Gartenanlagenpflege
- Grabpflege
- Baumfäll- und Baumpflegearbeiten



Wir verschönern Ihr Zuhause!



Olleme Bubbelsbröder

Session
2008/2009

Vorstand der Bubbelsbröder

2008/2009

Präsident	Hein, Wilfried
Vizepräsident	Hostnik, Alois
Vizepräsident	Schmitz, Hubertus
Geschäftsführer	Meyer, Michael
Schatzmeister	Schmitz, Hubertus
stellv. Schatzmeister	Bison, Paul
1. Vorsitzender	Bison, Paul
2. Vorsitzender	Meyer, Michael
Öffentlichkeitsarbeit	Becker, Rike
Mitgliederverwaltung	Dr. Rech, Gerd
Zeugwart	Dietrich, Harro
Archivar	Schulte, Alexander
Zugleitung	Dziech, Lothar
Senatspräsident	Schmitz, Hubertus
Wiess Fräck	Schumacher, Hans-Peter
Bubbelschwestern	Freischem, Annemie
Beauftragter Musik	Bison, Wolfgang Schulz, Heinz
Beauftragte Tanzgruppen	Meyer, Sylvia
Beauftragte Tanzgruppen	Flatten, Claudia
Beauftragte Kinderkarneval	Dengler, Angelika
Beauftragte Prinzenpaar	Eich, Monika/Dengler A.
Gestaltung des Orden	Prieler, Marion
Kassenprüfer	Hostnik, Renate Hostnik, Inge Schmitz, Franz

ASTRID MAACK

**Rechtsanwältin
und Fachanwältin für Familienrecht**

Pützstrasse 79 • 53359 Rheinbach
Telefon: (02226) 91 35 91 • Telefax: (02226) 91 35 92
Mobil: (01 71) 431 66 88 • maackastrid@tonline.de

GUT AMÜSIERT.

Wir wünschen allen Jecken eine närrische Zeit. Alaaf!



**Auch dieses Jahr unter Artenschutz:
der rheinische KarneWal.**

Foto: Hagen Haves



www.kamelle.de

Seit 1950

RUPPERATH BESTATTUNGEN

Inh. I. Erkens

- Tag und Nacht dienstbereit
- Erd - Feuer - See und Anonym
- eigene Verabschiedungsräume
- Sterbeversicherung

53913 Swisttal - Heimerzheim Kirchstraße 29  Tel.: 0 22 54 / 17 51

BERND FLOSS



**Installateurmeister &
Heizungsbaumeister**

**Weststr. 32
53913 Swisttal-Heimerzheim
Telefax 0 22 54/83 43 49
bernd.floss@t-online.de**

Ihr kompetenter Partner für:

- Kundendienst
- 24-Std. Bereitschaftsdienst
- individuelle Badgestaltung
- Planung, Beratung, Verkauf
- Wartungsservice für Heizanlagen

Telefon 0 22 54/83 43 48

Installation · Reparatur · Wartung · Modernisierung · Beleuchtung

ENGELS
Frank Engels  **Meisterbetrieb**
Elektrotechnik



Mit Sicherheit Strom nutzen
durch regelmäßige Wartung

Zertifiziertes Unternehmen zur
Einrichtung und Wartung
von

EIE -Anlagen



- Modernster Komfort
- Sicherheit rund ums Haus
- Wirtschaftliche Energienutzung
- Perfekte Lösungen für Innen und Außen

**Wester. 30 · 53913 Swisttal-Heimerzheim · Tel. 0 22 54 - 8 24 55
Fax: 0 22 54 - 84 42 38 · Email: info@engels-et.de · www.Engels-et.de**

Session
2008/2009

Olleme Bubbelsbröder

JUGEND, MUSIK UND TANZ

Eintrittserklärung

Hiermit erkläre ich meine Aufnahme in den Förderverein „Jugend, Musik und Tanz“

Name: _____ Vorname: _____

PLZ: _____ Ort: _____ Straße: _____

Telefon Nr.: _____ Geburtsdatum: _____ Aufnahmespende: _____

Datum, Ort: _____

Unterschrift: _____

Einzugsermächtigung

Hiermit erkläre ich mich damit einverstanden, dass der Beitrag von 60,00 Euro jährlich von u.g. Konto abgebucht wird.

Konto-Nr.: _____ Bankleitzahl: _____

Bank: _____

Ort, Datum: _____

Unterschrift: _____

Vorsitzender: Dr. Gerhard Rech, Am Mattengraben 23, 53913 Swisttal- Ollheim
Bankverbindung: Volksbank Brühl, Bankleitzahl: 37 16 12 89, Konto Nr. 330 149 019

Olleme Bubbelsbröder Session 2008/2009

Jugendförderung durch den Förderverein

“Jugend Musik und Tanz“

Der Verein ist gemeinnützig und verfolgt den Zweck der Förderung der Jugendarbeit, insbesondere der Musik und Tanzgruppen in Ollheim in enger Zusammenarbeit mit der KG Olleme Bubbelsbröder. Er verfolgt insbesondere das Ziel, die hierfür notwendigen Finanzmittel zu beschaffen. Seit der Gründung des Fördervereins im Jahre 1997 wurden bisher Fördermittel in Höhe von fast 30.000 € erbracht. Mit diesen Mitteln wurden Musikinstrumente, sowie Uniformen für die Tanzgruppen angeschafft.

Die Tanzgruppen erhielten neue Kostüme sowie Schuhe und Kosmetikbedarf.

Der Förderverein hat derzeit 37 Mitglieder.

Sollten auch Sie Interesse daran haben, dass unsere Jugend durch den Förderverein unterstützt wird, dann werden Sie doch Mitglied. Für nur € 60,00 im Jahr können Sie einen maßgeblichen Beitrag zur Förderung der Ollheimer Jugend leisten.

Füllen Sie einfach die Eintrittserklärung auf der neben stehenden Seite aus und senden diese an:

**Dr. Gerhard Rech,
Am Mattengraben 23,
53913 Swisttal – Ollheim
Fax: 02255-222511**

Die Ollheimer Jugend wird es Ihnen Danken!

Mitgliederliste

Clever	Jan	Kurth	Horst
Fatscher	Benno u. Elfriede	Lutterbeck	Theo
Flatten	Bernd u. Marga	Maintz	Hans-Ferdinand
Frechen	Sam u. Marianne	Maintz-Marré	Marianne
Freischem	Michael	Meyer	Sylvia
Freischem	Annemie	Nathan	Peter
Hein	Wilfried	Rech	Gerhard u. Anneliese
Hein	Christoph	Rupperath	Jakob
Heinemann	Ute	Scheid	Wolfgang u. Margret
Henseler	Heinz-Willi	Schmitz	Meike
Hörnig	Hildegard	Schnabel	Corinna
Hostnik	Alois	Schumacher	Gertrud Maria
Johannes	Fritz	Sorau	Marianne
Kempen	Ralph	Trammer	Dieter u. Anneliese
Kurth	Dieter	Warmt	Heinz

F A H R S C H U L E
JOISTEN

Theoretische + praktische
Ausbildung der
Klassen A, B, C +CE

Münstereifeler Straße 26
53359 Rheinbach
Tel. 0 22 26 / 1 43 05
Mobil 0172 / 78 41 530

www.fahrschule-joisten.de • Email: info@fahrschule-joisten.de

... gelernt ist gelernt ...

Olleme Bubbelsbröder Session 2008/2009

Goldhochzeit von Loni & Alois Hostnik



Am 09. Mai feierten, die in der KG seit vielen Jahren aktiven, Loni und Alois (Vizepräsident) gemeinsam mit ihren Verwandten, Freunden und Gästen ihre Goldhochzeit im Ollheimer Dorfhaus. Gemeinsam mit der Musikgruppe und ihrem Gefolge wurden Loni & Läusel von ihrem Haus abgeholt und bis in die Dorfhalle geführt. Die Straße war toll geschmückt und es empfingen über 200 Freunde das „Brautpaar“. Geschenke, Gratulationen und tolle Aufführungen rundeten neben der geschmackvollen Dekoration für Beide das tolle Fest ab. Es wurde reichlich gesungen und weiterhin sorgte ein DJ für Party-Stimmung im Dorfhaus. Auch für das leibliche Wohl hatten Loni & Läusel bestens gesorgt.

Im Namen der KG möchten wir uns hiermit nochmals für Euer großes Fest bedanken! Wir bereiten uns schon auf die Diamantene Hochzeit vor!



Nur einen
Mausklick entfernt:
www.kempen24.de

Mit uns stehen Sie immer auf der Pole Position.

- Bei der Wahl eines Neuwagens sind die Ansprüche so zahlreich und besonders, wie die Kunden selbst. Von dynamisch-sportlich bis hin zu kompakt-nützlich. Welche persönliche Vorstellungen Sie auch immer haben - mit unserem Angebot werden sie erfüllt.
- Werksdienst-, Jahres- und Gebrauchtwagen. Über 500 Fahrzeuge sofort lieferbar. Bei uns finden Sie sicher das richtige Auto.
- Gründlich und zuverlässig checken unsere Spezialisten Ihr Fahrzeug durch. Es erwartet Sie freundlicher Service mit persönlicher Beratung, Leistung von höchster Qualität und faire Preise.

Autohaus Kempen - mit uns stehen Sie immer auf der Pole Position.



AUTOHAUS
KEMPEN
MECKENHEIM

Autohaus Kempen GmbH
Bergerwiesenstraße 4, 53340 Meckenheim
Tel. (0 22 25) 88 97 0, www.autohaus-kemp

Olleme Bubbelsbröder Session 2008/2009

???

Laßt Euch überraschen ;)



Hallo zusammen,

es ist soweit. Es wird schon viel gemunkelt, wer mitmacht...

Wie mit Euch teilweise schon besprochen, das erste Treffen des „Männerballetts“ findet am Montag 25.08.2008 um 19 Uhr im Dorfhaus Ollheim statt. Mitzubringen sind gute Laune, Sportkleidung und die Einstellung sich vielleicht einmal, am Karneval in Ollheim aktiv zubeitigen. Das erste Treffen findet natürlich ganz unverbindlich statt, aber einige nehmen wir natürlich beim Wort....

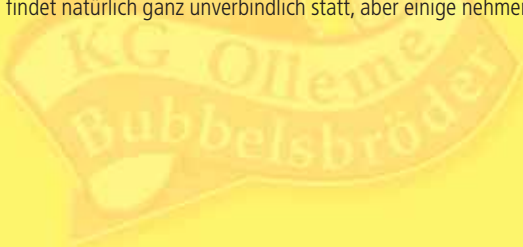

Kuntze Gerüstbau GmbH

Bruchstr. 38

53881 Euskirchen

Tel: 02251 - 52348

- **Fassadengerüste**
- **Hängegerüste**
- **Spezialgerüste**

Olleme Bubbelsbröder **Session** 2008/2009

Jubiläums- orden



Der diesjährige Orden steht ganz im Zeichen einer weiteren langen Tradition in Ollheim.

Die KG der Bubbelsbröder gibt es seit 1980, wunderschöne Kinderprinzen und Kinderprinzenpaare seit 1955.

In diesem Jahr geht es um den „Fastelovendszoch“: Seit achtzig Jahren feiern die Ollheimer den Karneval mit einem Zug durch den Ort.

Weil das eine wirklich tolle Leistung für eine karnevalsbegeisterte Ortsgemeinschaft ist, ein solches Ereignis kontinuierlich über eine solche lange Zeit auf die Beine zu stellen, sollte dieses Jubiläum auch recht auffallend auf dem entsprechenden Jahresorden zu erkennen sein.

Auf dem sternförmigen Orden sieht man zwei fröhliche Fastelovendsjecke, die Kamelle werfen. Das Ollheimer Wappen ziert ihren Wagen, der auf dem Zugweg die Kirche hinter sich lässt, um in Richtung Ortsausgang zu fahren. Davor der Schriftzug in platt „80 Jahr küt de Zoch“. Die Jahreszahl und der Schriftzug der KG Olleme Bubbelsbröder sind in Rot gehalten.

Ebenso in Rot leuchtet das diesjährige Motto auf dem Anhänger. Dieses wurde von Annemie Freischem gestellt und lautet: „Der Zoch der jeht, dat es doch klor – genau so wie für 80 Jahr“ und schließlich die Jahreszahlen 1929 und 1009.

Auf dem blanken Stern glitzern rote und klare Strasssteinchen.
Mit einem Durchmesser von 11 cm ist er recht groß.

Das Band wird mit den Farben Gelb und Rot passend zum Ollheimer Wappen gehalten.

Viel Freude an diesem „Sternchen“ in der nun kommenden Session.

Session
2008/2009

Olleme Bubbelsbröder

Hochzeiten Kempen

Hochzeit bei den Rheinbach Classics

Bei der Premiere im Jahr 2006 hat's gefunkt!



■ Ralph Kempen und Tatjana Schwaneckamp lernten sich während der ersten Rheinbach Classics im Jahr 2006 kennen. In diesem Jahr wird geheiratet – natürlich während der Rheinbach Classics 2008!

Ralph Kempen, Inhaber des gleichnamigen Autohauses, sponsert traditionell nicht nur immer den großen Oldtimer-Korso, er zählt auch zum kleinen Kreis und somit zu den „Pionieren“ der Gründungs-Gesellschafter vom (jetzt) Verein Rheinbach Classics e.V. Und es war bei der „Premiere“ der ersten Rheinbach Classics im Jahre 2006, als es bei Ralph Kempen so richtig „gefunkt“ hat: Der bekennende Oldtimer- und Motorsport-Fan entdeckte auf der Veranstaltung seine große Liebe! Nein, es

war diesmal nicht etwa ein schicker Oldtimer auf vier Rädern, der Kempen faszinierte, sondern ein(e) äußerst attraktive(r) „Youngtimer(in)“, die (noch) auf den Namen Tatjana Schwaneckamp hört.

Jetzt, 2 Jahre später, heiratet das Paar und wie könnte es anders sein: natürlich standesgemäß am Samstag, 19. Juli, dem „Eröffnungstag“ der Rheinbach Classics 2008...

Wir gratulieren ganz herzlich und meinen: „zur Nachahmung empfohlen“...

Olleme Bubbelsbröder **Session** 2008/2009



Fraggle-Hochzeit

Am Freitag, den 11. Juli heiratete unser Fraggle Danie ihren Frank.

Es war ein sehr schönes Fest und wir möchten uns an dieser Stelle noch einmal recht herzlich für ihre tolle Hochzeitsparty bedanken.

3x Fraggle Alaaf

Eure **Fraggles**



Bäckerei Jakob Vitt

Bonner Straße 86
53913 Swisttal-Miel
Telefon 0 22 26 / 64 09



Kreissparkasse Euskirchen

Jürgen Schulz

Elektroinstallationsgesellschaft mbH

Breniger Straße 34

53913 Swisttal

Telefon: 0 22 54 – 74 20

Telefax: 0 22 54 – 12 38

info@elektro-schulz-gmbh.de

www.elektro-schulz-gmbh.de

Ihr Meisterbetrieb für:

- **Beratung und Planung**
- **Elektroinstallationen**
- **Antennenbau und Satellitenempfangsanlagen**
- **Schwachstrom- und Sprechanlagen**
- **EDV-Verkabelung**
- **Photovoltaikanlagen**
- **Reparaturarbeiten**

Olleme Bubbelsbröder Session 2008/2009

Fahrradtour – Family Tour der Fraggles

Am Sonntag, den 8. Juni verbrachten wir Fraggles einen wunderbaren Tag im schönen Swisttal. So fuhren wir mit Kind und Kegel bei morgentlichem Sommerwetter durch den schönen Kottenforst und stärkten uns im Anschluss bei einem gemütlichen und ausgedehnten Brunch in der Waldschenke, Buschhoven.



Session
2008/2009

Olleme Bubbelsbröder

Wanderung der Bubbelschwwestern



Olleme Bubbelsbröder Session 2008/2009

Wanderung der Bubbelschwestern

an die schöne Ahr.....

Die Bubbelschwestern & Freunde waren im September wieder auf Tour. Heidi Kowalke als Wanderführerin vornan, mit festem Schuhwerk, den Rucksack mit leckeren Köstlichkeiten gefüllt auf dem Rücken und die Sonne am Himmel, ging es lustig zu. Von der Martinhütte über den Eifelblick nach Mayschoss und im Anschluss zum Endziel Rech. Weinberge und Wein soweit das Auge reichte und wir vertragen konnten. Es war ein wunderbarer Tag für alle. Wir freuen uns schon über einen weiteren Ausflug im nächsten Jahr, mit Wanderführerin Heidi. Außerdem nehmen wir gerne weitere Wanderinnen mit auf Weintour.

Eure **Bubbelschwestern**

Ideen aus Leidenschaft Ideen aus Leidenschaft

Modi Light

Licht und mehr...!

Monika Eich

Marienstr. 79
53913 Swisttal

Tel.: 02255-31377
Mobil: 0177-8862211
Fax: 02255-9590477
E-Mail: modi-elch@arcor.de

Beratung, Verkauf und Montage von:

- Alarmanlagen
- Videoüberwachungen
- Elektr. Rollos
- Sprechanlagen
- Sat. Anlagen
- Lampen und Licht für jede Gelegenheit
- u.v.m.

Kundendienst für Saeco Kaffeevollautomaten

Ideen aus Leidenschaft Ideen aus Leidenschaft

Grill - Imbiss

ATHEN

Inh.: Georgios Karamanlidis

Gyros-Taxi

Im Umkreis von 5 km liefern wir zwischen 18.00 u. 22.00 Uhr
bei einer Mindestbestellsumme von 8,50 Euro **FREI HAUS!**

0 22 54-84 67 84

Am Fronhof 10 • 53913 Swisttal-Heimerzheim • Für Ihre Vorbestellung: 0 22 54-84 67 84

Session
2008/2009

Olleme Bubbelsbröder

Musik maache määt Spaß

in der Musikgruppe der KG Olleme Bubbelsbröder

Dank an unsere Zuhörer

Unseren Bericht möchten wir mit einem herzlichen „Danke“ an unser Publikum beginnen. Es ist sehr schön und wertvoll Unterstützung zu erfahren. Ihr Zuspruch und die gezeigte Freude an unserer Musik ist für uns immer wieder schön zu erleben.

Was hat sich in diesem Jahr getan?!

Wie bekannt, ist unser Motto: „ Musik maache määt Spaß.....“

Wie bereits im Jahreshaft 2007/2008 geschrieben hat das jedoch seine Grenzen. Unsere „Mannschaft“ ist leider zu klein um sicher und zuverlässig planen zu können. Bedingt durch die problematische personelle Situation in der Musikgruppe war eine erfolgreiche Probenarbeit, bei der die Musiker auch Spaß haben nur vereinzelt möglich.

Die Vorbereitungen für die Zugbegleitungen waren schwierig und konnten erst kurz vor dem ersten Termin abgeschlossen werden.

Unsere musikalischen Aktivitäten

Wir begleiteten unser Prinzenpaar Kay I. und Anna I. beim Einzug an der Kostümsitzung am 11.01.2008 auf die Bühne und spielten Ihnen und unserem Publikum zu ehren noch einige Lieder.

Wie seit vielen Jahren schon geht die Reise am Samstag vor dem Karnevalssamstag nach Sechtem. Dort eröffnen wir beim Kinderumzug den Straßenkarneval. Dieser sehr schöne Umzug macht uns immer wieder viel Freude. Alle die einen schönen Kinderkarneval erleben möchten sollten nach Sechtem kommen. Immer am Samstag vor Karnevalssamstag.

Am Karnevalssonntag hatten wir in diesem Jahr zwei Zugbegleitungen auf unserem Programm. Ab 11:00 Uhr waren wir in Ludendorf um den Umzug der „Ludendorfer Jonge“ zu begleiten. In Ludendorf ist immer eine Tolle Stimmung und es macht Spaß zu sehen wie hier viele Karnevalsgesellschaften aus Swisttal und der Umgebung mit Freude das Brauchtum feiern.

Nach dem Umzug in Ludendorf mussten wir uns etwas beeilen, denn um 14:00 Uhr war unser nächster Termin in Buschhoven. Damit alle ein warmes Mittagessen bekamen, hatte Karin Bison in der alte Schule in Ollheim für die Musiker und Mädels der Tanzgrade Würstchen gewärmt und reichte uns dazu leckere Brötchen. Dir liebe Karin herzlichen Dank für Deine Unterstützung.

Nach der Stärkung fahren wir dann zur Zugbegleitung nach Buschhoven.

Hier sind wir alle zwei Jahre mit dabei und spielen zur Freude unserer Zuhörer. Das Damenkomitee organisiert immer einen schönen Karnevalsumzug der uns Freude macht.

Zu fragen wo wir am Rosenmontag sind ist überflüssig. Der Termin ist seit Jahren klar, wir sind in Heimerzheim. Der Karnevalszug in Heimerzheim ist immer eine tolle Sache und macht uns Spaß und Freude. Es ist schon Tradition, dass wir in der Nähe der Hunnen spielen, die uns bestens verpflegen. Danke dafür.

Olleme Bubbelsbröder Session 2008/2009



Bevor die Musiker jedoch zur Aula gehen konnten um dort weiter zu feiern machten wir einen Abstecher nach Odendorf. Daniel Lutterbeck wollte gerne dem Prinzenpaar ein Ständchen bringen. Das Prinzenpaar haben wir zwar nicht gesehen, doch unsere Lieder haben wir zur Freude der Gäste in der Gaststätte „Zum Büb“ gespielt.

Bei den Umzügen werden wir von den Mädels unserer „großen“ Gardegruppe begleitet. Diese Zusammenstellung, Garde und Musik, ergibt ein schönes Bild und macht uns allen einen richtig großen Spaß. Euch liebe Mädels vielen Dank für die gute Gemeinschaft. Ein dickes Danke geht natürlich auch an Eure Betreuerinnen „Birgit“ und „Birgit“.

Am Feilchendienstag sind wir natürlich in Ollheim um das großartige Publikum zu erfreuen und zu genießen

Der Tag startet für uns mit dem Abholen unseres Kinderprinzenpaares was uns immer sehr viel Spaß macht. Da unser Prinz aus dem Nachbarort Strassfeld kommt, wurde er und seine Prinzessin auch dort abgeholt. Danke für Speis und Trank.

Auch in diesem Jahr waren wir wieder von unserer Feuerwehr zum Essen der Erbsensuppe mit Würstchen eingeladen. Uns tut es sehr gut nochmals eine Stärkung vor dem Karnevalsumzug einzunehmen. Der Rest des Tages ist oft sehr anstrengend. Es ist toll wie unsere Feuerwehr die Olleme Bubbelsbröder unterstützt. Vielen herzlichen Dank dafür. Wenn's klappt kommen wir gerne wieder.

Unter dem Motto „Bauer sucht Frau“ zogen wir mit den Gardemädels ab 14:00 Uhr durch die Strassen von Ollheim, die wie immer mit vielen Jäcken gefüllt waren. Da können wir sagen „Musik mache määt Spaß“. Nach dem Umzug feierten wir gemeinsam noch bei einigen leckeren Bierchen oder so.

Wir rufen Ihnen zu

**„Ollem Allaf“
De Musikante der KG Olleme Bubbelsbröder**



100 % Service. 100 % Kempen.

Wir versprechen Ihnen:

Professionalität:

Unsere Leistungen sind erstklassig. Ob Werkstattausrüstung, Diagnosegeräte oder Reparaturverfahren - unsere Arbeitsweise wird Ihrem Anspruch zu 100 % gerecht.

Mobilität:

Wir haben zu 100 % eine mobile Lösung. Während Ihr Fahrzeug in der Werkstatt ist, halten wir Sie mobil.*

Transparenz:

Wir halten Vereinbarungen zu 100 % ein. Wir informieren Sie vorab über die zu erledigende Aufgaben an Ihrem Fahrzeug. Zusatzarbeiten führen wir grundsätzlich nur nach vorheriger Rücksprache mit Ihnen aus. Bei der Abholung Ihres Fahrzeugs schlüsseln wir die Rechnung gerne für Sie auf.

Zuverlässigkeit:

Vereinbarte Termine werden zu 100 % eingehalten. Alle Termine, die mit Ihnen vereinbart wurden, sind verbindlich.

* Einzelheiten und Konditionen erfahren Sie bei uns.



Autohaus Kempen GmbH
Bergewiesenstraße 4, 53340 Meckenheim
Tel. (0 22 25) 88 97 0, www.autohaus-kemp

AUTOHAUS
KEMPEN
MECKENHEIM

Unser „Freund & Förderer“

2700 Liter Freibier, Blasmusik und jede Menge Gaudi

Bayrische Festzeltstimmung

Oktoberfest im Meckenheimer Autohaus Kempen mit Präsentation des neuen Golf



■ Matthias und Waltraud Kempen sowie Ralph und Tatjana Kempen freuen sich über die tolle Stimmung ihrer Gäste. Fotos: Peter Adolf

MECKENHEIM. (Ad) Die Fahrt nach München zum Oktoberfest kann man sich schenken. Eine schönere Stimmung als beim Oktoberfest des Autohauses Kempen in Meckenheim findet man dort in keinem Festzelt. Zum fünften Mal luden Matthias und Waltraud Kempen sowie Ralph und Tatjana Kempen zum stimmungsvollen Kempen-Oktoberfest ein.

Erstmals war auf dem Gelände des Autohauses Kempen an der Bergerwiesenstraße ein Festzelt aufgebaut worden. Matthias Kempen: „Unsere Ausstellungshalle ist für dieses

Fest zu klein geworden.“ Doch auch das 1.000-Personen-Zelt war bis auf den letzten Platz gefüllt, wurde hier gesungen und geschänkt bei bayrischer Festzeltstimmung zu den Klängen der „Uedelhovener Dorfmusikanten“.

Bei wunderschönem Herbstwetter war die Stimmung im Freien genauso gut. Hier gab es ein buntes Rahmenprogramm für Groß und Klein. Beeindruckend die Demonstration am Sicherheitschlitzen: Was passiert, wenn schon mit einer Fahrgeschwindigkeit von 10 km das Auto auf ein festes Hindernis

aufprallt? Auch Gartnaffel kamen hier ins Grübeln.

Ihren Spaß hatten ebenso die kleinen Besucher. Popcorn und Eis gab es kostenlos, zudem standen die kleine Eisenbahn, Karussell und Hüpfburg zur Verfügung. Natürlich wurden original bayrische Spezialitäten angeboten. Das es am Abend schließlich weit über 1.000 Liter Paulaner-Freibier geworden waren, nahm Matthias Kempen gebläsen: „Dieses Oktoberfest hat allen viel Spaß gemacht; es war eine Mondsgaudi für die ganze Familie.“ Unter den zahlreichen Gästen konnte die Fa-

milie Kempen den Chef des TÜV-Rheinland, Professor Dr. Jürgen Beasackmann, den ehemaligen Formel 1-Rennstallbesitzer Erich Zakowski sowie die „schnellste Frau“ auf der Nordschleife des Nürburgrings, Sabine Schmitz, begrüßen.

Doch es gab an diesem Wochenende noch ein weiteres Highlight im Autohaus Kempen: die Präsentation des neuen Golf. „Er ist noch schöner, noch eleganter geworden“, so Matthias Kempen. Kein Wunder, dass der neue Golf auch bei den Oktoberfest-Besuchern im Mittelpunkt des Interesses stand.



■ Passend zu seinem Oktoberfest konnte das Autohaus Kempen am Wochenende auch den neuen Golf präsentieren.



Herzlichen Glückwunsch

an unseren Freund und Förderer

Beständig liberal

JUBILAR Josef Bohnen feiert in Straßfeld seinen 80. Geburtstag

SWISTTAL. „Was du sagst, kann bezweifelt werden. Was du tust, wird man dir glauben“, lautet sein Lebensmotto. Und Beständigkeit zeichnet ihn nun einmal aus. Seit 60 Jahren ist Josef Bohnen Mitglied der FDP und vollendete jetzt sein 80. Lebensjahr.

Grund genug, das auch zusammen seinen liberalen Parteifreunden zu feiern. So hat Josef Bohnen oder auch der Jupp, wie er von Freunden und Bekannten gerufen wird, mehrere FDP-Ortsverbände aus der Taufe gehoben; Euskirchen im Jahr 1948, noch vor der Währungsreform, über Kuchenheim nur wenige Jahre später und schließlich 1973 die FDP Swisttal.

In Straßfeld ist der Sand- und Kiesunternehmer fest verwurzelt. Neben seinen geschäftlichen Aufgaben liegt Josef Bohnen vor allem auch das Brauchtum am Herzen. Ganze 18 Vereine führen den agilen Senior in ihren Mitgliederlisten. In der Vergangenheit machte sich der Jubilar auch für den Bau des Straßfelder Dorfhauses stark und wurde für seinen Einsatz mit dem Bundesverdienstkreuz ausgezeichnet.

Seine Leidenschaft für die Politik entdeckte Bohnen schon als Landwirtschaftsschüler in Rheinbach. Oder auch beim Kleben von Wahlkampfplakaten, zusammen mit seinem Parteifreund Erich Mende. Blau und Gelb waren seine Farben und blieben es auch während der sozialliberalen Koalition von 1969 bis 1982, als sich viele

ehemals gleich Gesinnte von der FDP abwandten. Nicht so Bohnen: 1979 bis 1992 vertrat er die Liberalen im Swisttaler Rat, von 1989 bis 1992 genoss er als Ortsvorsteher das Vertrauen der Straßfelder. Bevor er sich aus gesundheitlichen Gründen aus der aktiven Politik zurückzog. Auf die er aber nach wie vor ein Auge hat. stl



80. Geburtstag mit Rolls Royce: Josef Bohnen und seine Frau Lenie hatten Besuch vom Oldtimer-Club MAC Köln. FOTO: WOLFGANG HENRY

Olleme Bubbelsbröder

Session
2008/2009

Wir gratulieren herzlich dem OTV

95+1 Jahre Ollheimer TV

1912 wurde der Verein aus der Taufe gehoben – Großes Familienfest

OLLHEIM. (art) Dass in einem Turnverein viel mehr Sport gemacht wird, als der Name vermuten lässt, stellten der TV Ollheim am vergangenen Wochenende unter Beweis. Zur Feier des 95. Geburtstages gab es auf dem Sportplatz im Ollheimer Ortskern Sport, Spiel und Spaß für die ganze Familie. Und natürlich auch Handball in der Dreifachhalle am Höhenring.

„95+1“ nannten die Sportler als genaue „Geburtszahl“, denn der im Jahr 1912 gegründete OTV ist in diesem Jahr bereits 96 Jahre alt. Während sich die Kleineren beim Familien-Geburtstagsfest auf der Hüpfburg und beim Gesichterschminken vergnügten, drängelten sich die Größeren beim „Lebend-Kicker-Turnier“. Festgeschnallt an beweglichen Stangen wie beim Tisch-Kicker, legten sich Mannschaften mit so wohl klingenden Namen wie „Weicheier“ oder „Ninjas“ so richtig ins Zeug. Dabei ging es um die Ehre und um eine Runde Eis als Siegprämie. Am Abend stand der Sportplatz im Zeichen von Tanz und Live-Musik der Band „Golden Sound“. In diesem Rahmen wurden auch verdiente Mitglieder geehrt. Geehrt für 60 Jahre im OTV wurden Harro Dietrich, Alois Hostnik, Toni Mauel und Fritz Rang. Mit Gold ausgezeichnet für 50 Jahre Mitgliedschaft wurden Manfred Bison, Karl Hein, Wilfried Hein, Konni Kuchem, Friedhelm Schmitz,



■ „Lebend-Kicker“ war die große Attraktion insbesondere für den Nachwuchs beim Geburtstag 95+1 des TV Ollheim. Foto: art

Hans Peter Schumacher, Toni Tefs, Hans-Jakob Trimborn und Hans Wallenthal. Silber für 25 Jahre erhielten Frank Esser, Bernd Floss, Christoph Hein, Sabine Hein, Dettel Kröschel, Michael Reimann, Mario Roloff, Franz Schmitz, Michael Schweitzer, Dietrich Steinmetz und Gertrud Wolber. Am Sonntag wurden die Mannschaften der neuen Saison vorgestellt, die zugleich von ihren Sponsoren die Trikots erhielten und in Freundschaftsspielen antraten.

Gegründet wurde der Verein am 8. August 1912 als „Turnverein Deutsche Eiche Ollheim“, im 1925 wurde eine Jugendabteilung gegründet. Im Faustball brachte es die Jugendmannschaft 1931 zur Bezirksmeisterschaft. Die Handballabteilung wurde erst 1932 ins Leben gerufen, fünf Jahre später bereits

wurde der TV Ollheim Kreismeister im Feldhandball. In den folgenden Jahrzehnten konnten die Sportler viele Erfolge verbuchen, sie spielten in der Verbands-, Ober- und Landesliga. Im Jahr 1988 bildeten die Handballer des TV Ollheim mit dem SC Straßfeld zum ersten Mal eine Spielgemeinschaft im Jugendbereich, die Vereinbarung einer Spielvereinigung zur „SG Ollheim/Straßfeld“ folgte 1989. Die erste Herrenmannschaft spielt zurzeit in der Landesliga, die erste Frauenmannschaft in der Oberliga. Insgesamt treten jetzt drei Senioren- und zehn Jugendmannschaften an, die Jüngsten sind fünf Jahre. An Mitglieder zählt der TV Ollheim rund 250. Neben Handball gehören auch Kinderturnen und Fitness-Kurse zum Angebot.



Josef Bohnen

GmbH & Co. KG

**SAND - KIES - LAVA - BASALT
RECYCLING - ANLAGE
CONTAINER - DIENST
ERDBEWEGUNGEN**

Auf Wunsch liefern wir Ihnen alle Materialien frei Baustelle.

**53913 Swisttal - Straßfeld
Kreuzstraße 2**

Telefon 0 22 51 - 51526

Telefax 0 22 51 - 2471

Olleme Bubbelsbröder

Session
2008/2009

DANK an unseren Freund & Förderer

Fritz (mit Zunamen Schnepfer)

Er sorgt seit Jahren nicht nur für viele Anzeigen, sondern auch neben seinen aktiven (Musik-) Beiträgen für viele gute Beziehungen zu Rheinbacher Freunden.



■ Auch in diesem Jahr hatte Obi-Rheinbach die kleinen Prinzenpaare und Dreigestirne der Region zu einem Empfang in den Obi-Markt eingeladen, wo es neben einem persönlichen Geschenk auch Kamelle und Bälle als Wurfmaterial gab.
Foto: Peter Adolf

RHEINBACH. (Ad) Ein Herz für den närrischen Nachwuchs hat der Obi-Markt Rheinbach. Alljährlich - und dies bereits seit 1991 - werden die Kinder tollitäten der jeweiligen Session zu einem fröhlichen Vormittag in den Bau- und Gartenmarkt eingeladen.

Organisiert wird diese Veranstaltung seit Anfang an von Fritz Schnepfer, der diesmal die Kinderprinzenpaare aus

Rheinbach, Ollheim, Wormersdorf, Dom-Esch, Queckenberg und Merzbach-Neukirchen sowie die Kinderdreigestirne aus Oberdrees und Morenhoven im Obi begrüßen konnte.

Marktleiterin Alexandra Kupzig und ihr Stellvertreter Wolfgang Ulrich freuten sich, so viele Tollitäten bei Obi begrüßen zu können. Natürlich

wurden die Gäste auch bewirtet; für alle Tollitäten gab es ein persönliches Geschenk, einen Obi-Rucksack mit Süßigkeiten. Und als Unterstützung für die Prinzenpaare und Dreigestirne Bälle und Kamelle als Wurfmaterial. Mit ihrem Orden bedankten sich die kleinen Tollitäten bei Alexandra Kupzig für diesen tollen Empfang.

DURST?



**Wasser, ist doch klar.
Dafür sorgen wir!**



**Wasserversorgungsverband
Euskirchen-Swisttal**

(Körperschaft des öffentlichen Rechts)
Roltzheimer Straße 5-7 • 53879 Euskirchen

Ruf: (0 22 51) 8 27-0 • Fax: (0 22 51) 8 27 33

Entstördienst: (0 22 51) 8 27-0 nach Dienstschluss (0 22 51) 60 98

www.wasser-eu-sw.de

Olleme Bubbelsbröder

Session
2008/2009

Renovierung des Dorfhauses

OLLHEIM. (art) Ihrem Dorfhaus aufs Dach stiegen jetzt die Aktiven des Ollheimer Dorfgemeinschaftsvereins, um es einmal gründlich zu entrümpeln. Und nicht nur das: Sie schreckten auch nicht vor ungezählten Orden, Ehrenzeichen und Pokalen zurück, die in den gläsernen Vitrinen im Vorraum aufbewahrt werden. Jedes einzelne Teil wurde in die Hand genommen und abgestaubt. Die Aktion war Teil der aktuellen Renovierungsaktion des Dorfhauses, wie der Vorsitzende des Dorfgemeinschaftsvereins, Ortsvorsteher Wilfried Hein, erklärte. „Wir mussten grundlegend etwas machen. Wir haben uns darauf geeinigt, dass die Gemeinde das Material bezahlt und der Verein erledigt die Arbeiten“, sagte er. So wurde aus Gründen von Wärmedämmung und Energiespa-



Jede Menge helfende Hände wurde benötigt bei der Reinigungs- und Entrümpelungsaktion im Ollheimer Dorfhaus durch den Dorfgemeinschaftsverein.
Foto: art

ren die Außenwand zum Parkplatz hin erneuert, die Wände und Decken wurden gestrichen. Als nächstes ist der Fußboden an der Reihe, der aufgerauht werden muss, um neue Farbe aufnehmen zu können.

Der Dorfgemeinschaftsverein wurde gegründet von allen Ortsvereinen, um das Dorfhaus auf gemeindeeigenem Grundstück zu bauen und heute in eigener Regie zu verwalten und zu vermieten.

**Danke
an alle Helfer**

Session
2008/2009

Olleme Bubbelsbröder

KG Olleme Bubbelsbröder e.V.

(Stand Oktober 2008)

Becker Rike	Bungarten Uta	Dziech Marlene
Bedorf Hans	Busche Thomas	Dziech Silke
Bedorf Roswitha	Busse Petra	Eich Alexandra
Begett Käthe	Busse Irene	Eich Christopher
Betzler Shirin	Busse Anna	Eich Monika
Bienentreu Käthe	Busse Christina	Eich Dietmar
Birkenheuer Günter	Chomiuk Larissa	Ellmer Sonja
Bison Vroni	Cichy Philip	Esser Stephan
Bison Birgit	Cichy Isolde	Fatscher Elfriede
Bison Paul	Clemens Anita	Fatscher Benno
Bison Manfred	Clemens Wilfried	Feichtinger Julia
Bison Wolfgang	Clüsserath Rosemarie	Feichtinger Magdalene
Bison Gertrud	Coppincenko Alina	Felten Manfred
Bison Karin	Cramer Udo	Felten Anni
Blömer Hans	Daun Hans-Erich	Flatten Bernd
Bößmann Barbara	Dengler Janine	Flatten Claudia
Bollig Katharina	Dengler Angelika	Flatten Marga
Bork Gudrun	Dietrich Wolfram	Flatten Cornelia
Bork Horst	Dietrich Harro	Franken Sandra
Brandenburger Wilhelm	Dietrich Gertrud	Frechen Marianne
Brandenburger Anne	Dobbelstein Roger	Frechen Hans-Jakob
Brandenburger Tobias	Dobschinski Thomas	Frechen Sven
Bremer Roman	Doland Adolf	Frechen Melanie
Bremer Petra	Doland Sybille	Freischem Helmut
Brumund Ute	Duysak Selina	Freischem Michael
Bruns Karl	Dziech Lothar	Freischem Anke
Bruns Judit	Dziech Robert	Freischem Annemie

Olleme Bubbelsbröder Session 2008/2009

Fritz Johannes	Hein Angelika	Kallweit Anne
Frütel Brigitte	Hein Gerda	Keller Hildegard
Fuhs Agnes	Hein Nina	Kempen Ralph
Funke Gertrud	Hein Sabine	Kindl Katharina
Funke Elisabeth	Hein Christoph	Kirchner Gisela
Funke Rudolf	Hein Wilfried	Kirchner Karl-Ludwig
Fuß Winfried	Hensen Trude	Kirchner-Gaitsch Christine
Gallucci Pasquale	Hensen Rudolf	Klein Hans-Josef
Gallucci Giuseppe	Herrmannsdörfer Peter	Klein Gertrud
Geers Cilly	Herrmannsdörfer Inge	Kockjeu Gebhard
Gelurich Olesja	Hörnig Hilde	Kockjeu Inge
Gottlob Rita	Hostnik Heike	Köhler Jenny
Gottlob Ursula	Hostnik Sascha	Köhler Dieter
Gottlob Hans-Peter	Hostnik Niklas	Köhler Ursula
Gottlob Florian	Hostnik Patrik	König Felicitas
Groh Anita	Hostnik Loni	Koscielny Peter
Groh Alwin	Hostnik Fritz	Koscielny Gudrun
Grün Christel	Hostnik Katharina	Koscielny Manuel
Grün Hans	Hostnik Friedhelm	Krämer Alexandra
Günther Gisela	Hostnik Alois	Kranzusch Helga
Günther Marc	Hostnik Toni	Krause Maria
Hack Wilfried	Hostnik Inge	Kreischer Karl-Theodor
Haegle Victoria	Hostnik Renate	Kreischer Ruth
Hamm Eduard	Hostnik Ralf	Kuchem Reinhard
Hamm Caroline	Hostnik Petra	Kuchem Hans-Konrad
Hamm Julia	Houben Leonie	Kuchem Susanne
Hamm Helene	Hündgen Anna	Kuchem Martin
Hamm Lydia	Hündgen Winfried	Kuchem Ursula
Harf Christian	Jeleniowski Brigitte	Kühlwetter Elisabeth
Heck Katharina	Jeleniowski Hans-Dieter	Kühlwetter Peter
Heidgen Horst	Jülich Katrin	Kümpel Elisabeth
Hein Karl	Kästner Michael	Künz Andrea

Session
2008/2009

Olleme Bubbelsbröder

Kueßner Ulf	Mirbach Matthias	Scheben Isolde
Kurth Dieter	Montenbruck Karl-Heinz	Scheid Margret
Kurth Gabriele	Montenbruck Helga	Scheid Wolfgang
Kurth-Latini Horst	Mosdzien Kristina	Schiemann Eberhard
Lange Luzia	Nachtigall Manfred	Schmidt Brigitte
Laqua Marlene	Nathan Ulrike	Schmitt Hans-Josef
Lepp Aljona	Nathan Peter	Schmitz Franz
Lepp Swetlana	Nathan Gertrud	Schmitz Meike
Loose Brigitte	Noll Dieter	Schmitz Petra
Lorbach Stella	Nürnberg Margarethe	Schmitz Friedhelm
Lütz Ruth	Ott Susanne	Schmitz Brigitte
Lütz Manfred	Peter Wolfgang	Schmitz Karin
Lutterbeck Theo	Petrasch Maria	Schmitz Hubertus
Maack Eckhard	Petrasch Udo	Schmitz Margret
Mager Eileen	Pfeiffer Hans-Peter	Schneider Renate
Mager Jennifer	Pick Edda	Schneider Marcel
Maintz Hans-Ferdinand	Pick Dirk	Schnepper Fritz
Maintz Friederike	Rademacher Markus	Schroers Anne
Maintz Laura	Rech Anneliese	Schroers Dirk
Mangel Mignon	Rech Janine	Schroers Yannick
Mangel Gudrun	08.09.1992	Schulte Alexander
Martins Claudia	Rech Gerhard	Schulz Heinz
Mauel Maria	Redling Michael	Schulz Elke
Meis Joanne	Rentelis Angelina	Schulz Christa
Meis Robert	Riesterer Michael	Schumacher Margret
Meis Daniel	Rohloff Mario	Schumacher Hans-Peter
Meis Sandra	Rohloff Mira	Schumacher Gertrud
Meyer Lena	Rohloff Daniel	Schumacher Brigitte
Meyer Michael	Rohloff Christel	Schumacher Wilfried
Meyer Sylvia	Rottmann Gabi	Schumacher Gerda
Michels Melanie	Sanduljak Lydia	Schumacher Bert
Mimzeck Heinz	Scheben Monika	Schumacher Birgit

Olleme Bubbelsbröder Session 2008/2009

Simon Sonja	v. Boeselager Ilka	Wenk Franko
Simon Christine	Verheugen Hans-Leo	Wesslowski Gerd
Steeg Susanne	Virnich Hans-Michael	Wichert Janina
Steeg Lisa	Vornhagen Heinrich	Wiebe Tanja
Steeg Gabi	Wagner Resi	Wilke Norman
Stiehl Judith	Warmt Heinz	Willms Hans
Stratmann Elisabeth	Waskow Phil-David	Wolber Gertrud
Swiatek Barbara	Waskow Barbara	Wolber Heinz
Tefs Toni	Waskow Herbert	Wolber Patrick
Tefs Veronika	Waskow Normen	Wolber Angelika
Temme Jasmin	Weiler Helene	Wolf-Umhauer Monika
Trammer Anneliese	Weiß Nuria	Wollenweber Franz-Josef
Trammer Dieter	Weiß Kirsten	Zarbock Nadine
Trimborn Willi	Weiß Andrea	Zensen Erry
Trimborn Heinz-Jakob	Weiß Olaf	Zeyen Michaela
Trimborn Hermann	Weiß Saskia	Zeyen Sabrina



Als Dank und Erinnerung an **Hans Ferdinand Maintz**

* 13. April 1927 † 24. September 2008

Hans Ferdinand Maintz, Motor, Gründer und lange erster Vorsitzender des 1968 gegründeten Bürgervereins. Er war es auch, der 1980 den Dorfgemeinschaftsverein initiierte und der lange für unser Dorfhaus kämpfte, das den Vereinen heute zur Verfügung steht.

Session
2008/2009

Olleme Bubbelsbröder

Wir gratulieren herzlich

unseren Mitgliedern zu ihren runde Geburtstagen 2008

60	Elisabeth, Kämpel	70	Helga, Kranzusch
60	Hans, Blömer	75	Hildegard, Keller
75	Alois, Hostnik	60	Hans Konrad, Kuchem
75	Werner, Kurscheid	50	Rita, Gottlob
60	Brigitte, Frütel	60	Margarethe, Nürnberg
80	Sybille, Doland	60	Hans-Peter, Pfeiffer
70	Loni, Hostnik	50	Angelika, Wolber
60	Udo, Cramer	80	Fritz, Schnepfer
50	Marlene, Dziech	60	Christa, Schulz
50	Hans-Peter, Gottlob	85	Gertrud, Schmitt
70	Isolde, Scheben		

Ein besonderer Dank



den Stiftern, Gönnern und Inserenten, die dadurch helfen, den Karneval in Ollheim am Leben zu erhalten,



den unermüdlichen Helfern in unserer Gesellschaft, die durch die verschiedensten Arbeiten für eine gute Vorbereitung und einen reibungslosen Ablauf gesorgt haben, hier möchten wir insbesondere die Betreuer, Trainer und die in sonstiger Weise aktiven Helfer der Tanzgruppen und des Musikcorps nennen,



den Aktiven in unserer Gesellschaft und fremden Kräften, die durch ihre Auftritte unseren Sitzungen und Festen zum Erfolg verholfen haben,



sowie insbesondere unseren Gästen, die uns durch ihre Begeisterungsfähigkeit immer wieder zu schönen Stunden verhelfen, dies ist das größte unserer Ziele.



insbesondere den „Machern“ dieses Heftes: Gebhardt, Rike, Fritz und Alexander

Olleme Bubbelsbröder

Session
2008/2009

Sie sind nicht vergessen...



Zum Gedenken unserer verstorbenen Vereinsmitglieder versammelten sich die Aktiven unserer Gesellschaft nach dem Besuche der hl. Messe auf dem Friedhof. Noch geschmückt von Allerheiligen, aber doch schon für den Winter gerüstet, zeigten sich die Gräber derer, die wir nicht vergessen wollen.. „Der Tod verlangt nicht nach lauten Worten. Aber wir halten es für unsere Pflicht, einmal im Jahr derer zu gedenken, die mit uns gemeinsam gearbeitet, gefeiert und gelacht, aber auch Hoffen und Bangen mit uns gelernt haben. Ihnen gehört unsere dauernde Erinnerung“ so Wilfried Hein. Während unserer Musikcorps einige Lieder spielte, legten die Präsidenten einen Kranz an den Gräbern nieder und gedachten den verstorbenen Mitgliedern.

Verehrte Leserin und verehrter Leser!

Die Herausgabe einer Festschrift ist nicht nur mit viel Arbeit verbunden, sondern kostet auch Geld. Die Arbeit wird ehrenamtlich geleistet, die finanziellen Mittel werden denkenswerter Weise durch die Inserenten in dieser Ausgabe aufgebracht.

Unsere Bitte

Wir dürfen Sie, verehrte Leserin, verehrter Leser, recht herzlich bitten, bei Ihren künftigen Dispositionen die Inserenten in unserer Festschrift zu beachten. Diese haben durch ihre Anzeige geholfen, dieses Heft zu finanzieren. Ihnen, unseren Gönnern und Freunden, gilt in ganz besonderem Maße unser herzlicher Dank!

Ihre **KG Olleme Bubbelsbröder**

Impressum

Herausgeber:

KG Olleme Bubbelsbröder
Geschäftsstelle: Kanalstraße 1, 53913 Swisttal
Geschäftszeiten: mittwochs 18:30–20:30 Uhr
Telefon & Fax: 02255 / 952651
Internet: www.bubbelsbroeder.de
E-mail: info@bubbelsbroeder.de

Produktion und Layout:

Print Faktor GmbH
Hohe Straße 75c · 53119 Bonn
Fon 0228/62 99-666
E-mail: service@printfaktor.de

Auflage: 2000 Stück

SCHNEIDER

Die leckeren Brötchen von Bäckerei Schneider:

Das Elsdorfer Unternehmen gibt seinen Brötchen-Teiglingen genügend Zeit um das besonders leckere Aroma zu entwickeln!

Mit den Brötchen ist es so ähnlich wie mit vielen anderen Spezialitäten wie Whiskey, Wein und Käse. Wenn man ein besonders gutes Produkt produzieren möchte, braucht es Zeit und Sorgfalt. Bei der Bäckerei Schneider, mit Hauptsitz in Elsdorf, weiß man genau, wie viel Zeit ein leckeres und schönes Brötchen braucht. Wenn der Teig fertig ist und in einzelne Teiglinge aufgeteilt ist, bekommen diese erst einmal eine 12- bis 18-stündige Ruhepause. In dieser Zeit baut die enthaltene Hefe den in der Stärke enthaltenen Zucker ab und wandelt ihn in Aromastoffe um.



dafür "regelmäßig" freut sich Bäckermeister Willi Kühne, einer der drei Inhaber der Bäckerei Schneider. Trotz der damit verbundenen Kosten wird man in Elsdorf an den hohen Qualitätsstandards festhalten und sogar weitere Lagerflächen und Kühlkapazitäten bauen.

Diese sogenannten "langzeitgeführten Brötchen" schmecken dann natürlich auch viel aromatischer als vergleichbare Produkte aus Großbäckereien oder in Tüten abgepackte Aufbackprodukte. Die Kruste wird knuspriger und die Krume (das Innere des Brötchens) saftiger und aromatischer. Es behält seinen Geschmack und seine Qualität ganze 4 bis 5 Stunden lang, während ein schnell gebackenes Brötchen schon pampig und ungenießbar wird.

Während früher die ersten Brötchen noch in der Zentrale gebacken wurden, liefert man heute nur noch Teiglinge in die Filialen, wo diese dann immer frisch gebacken werden. Sogar das Wetter spielt bei der Brötchenproduktion eine Rolle. Je nach Außentemperatur passen die Mitarbeiter in der Backstube den Hefeanteil an und sorgen damit für eine gleichbleibende Qualität.

"Unsere Kunden schätzen unsere leckeren Brötchen und loben uns

Schneider backt was schmeckt!



SONNTAGSKRACHER
 NUR IN UNSERER FILIALE IM KAISERS-MARKT IN SWISTAL-HEIMERZHEIM
Wir erhöhen nicht - sondern reduzieren unsere Preise für Sonntagsbrötchen:
5 Brötchen 1,- €
3 Körnerbrötchen 1,- €
 Nur sonntags in unserer Filiale im Kaisers-Markt Swistal-Heimerzheim